

GB	Power Planer	Instruction Manual
F	Rabot	Manuel d'Instructions
D	Falzhebel	Betriebsanleitung
I	Pialla	Istruzioni d'Uso
NL	Schaafmachine	Gebruiksaanwijzing
E	Cepillo	Manual de Instrucciones
P	Plaina	Manual de Instruções
DK	Bjælkehøvl	Brugsanvisning
S	Elhandhyvel	Bruksanvisning
N	Høvel	Bruksanvisning
SF	Höylä	Käyttöohje
GR	Ηλεκτρική Πλάνη	Οδηγίες Χρήσεως

1806B

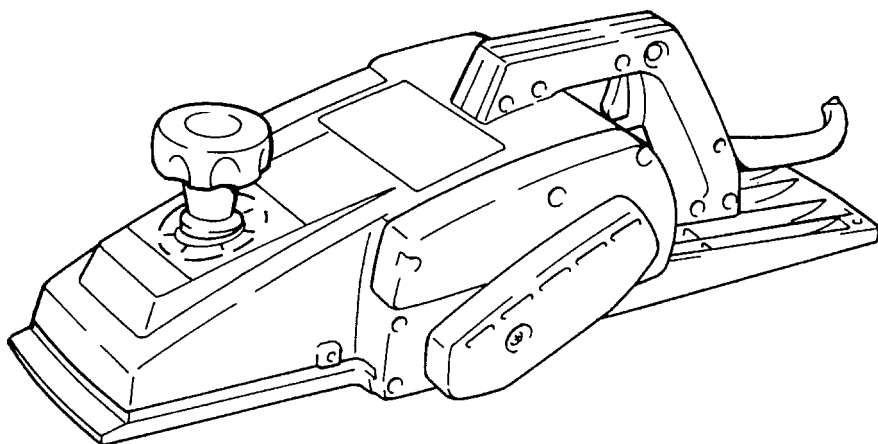

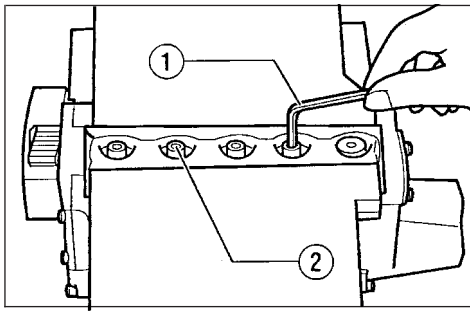

1

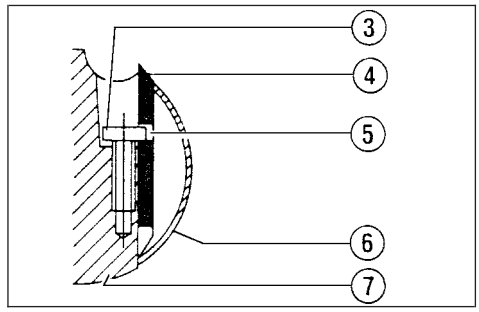

2

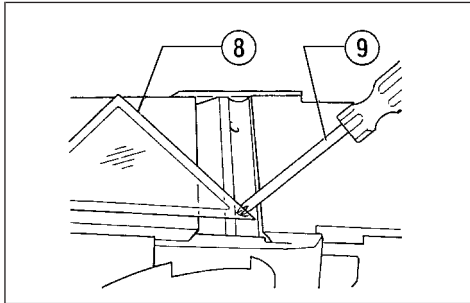

3

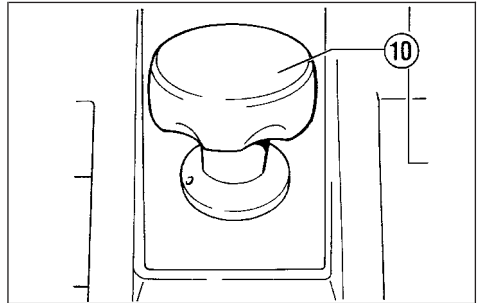

4

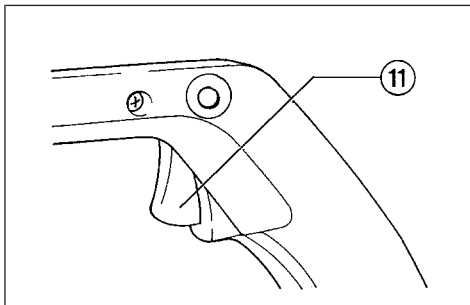

5

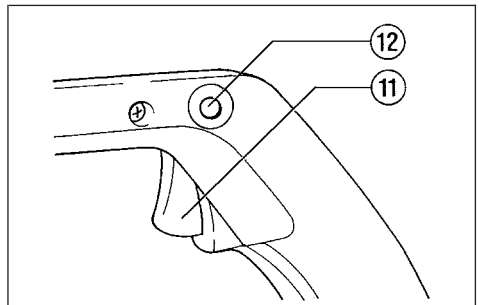

6

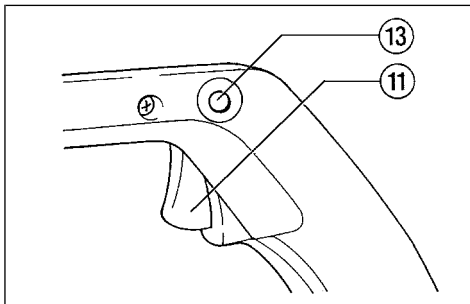

7

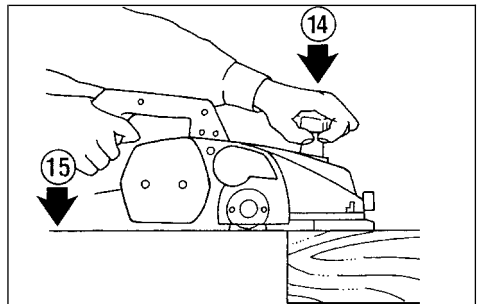

8

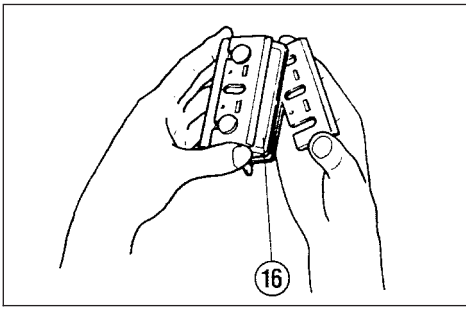

9

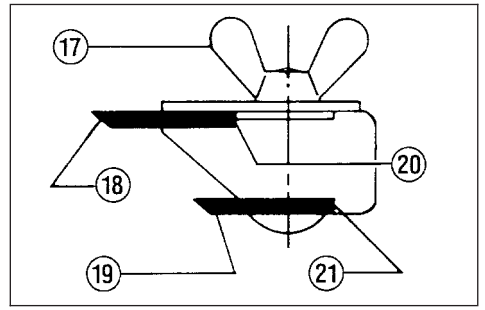

10

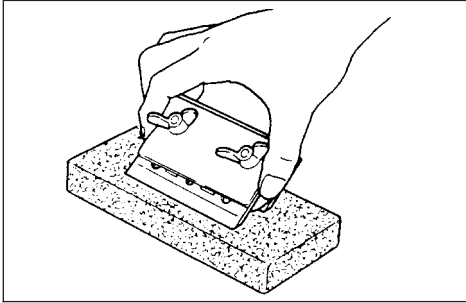

11

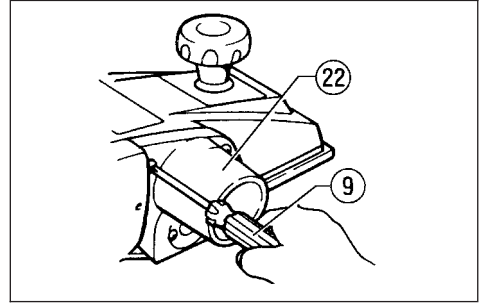

12

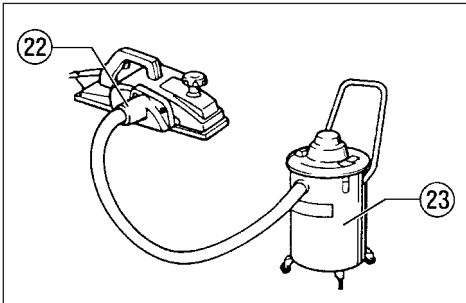

13

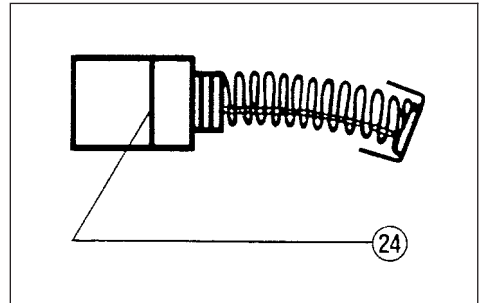

14

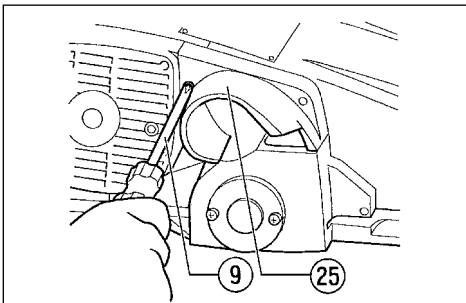

15

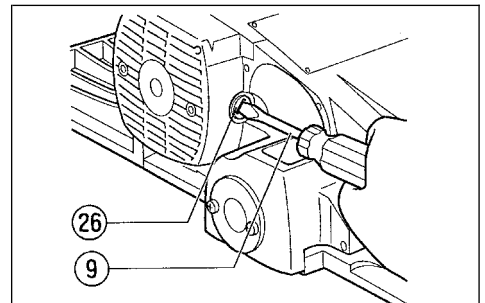

16

Symbols

The following show the symbols used for the machine. Be sure that you understand their meaning before use.

Symboles

Nous donnons ci-dessous les symboles utilisés pour l'outil. Assurez-vous que vous en avez bien compris la signification avant d'utiliser l'outil.

Symboler

Die folgenden Symbole werden für die Maschine verwendet. Machen Sie sich vor der Benutzung unbedingt mit ihrer Bedeutung vertraut.

Symboli

Per questo utensile vengono usati i simboli seguenti. Bisogna capire il loro significato prima di usare l'utensile.

Symbolen

Voor dit gereedschap worden de volgende symbolen gebruikt. Zorg ervoor dat u de betekenis van deze symbolen begrijpt alvorens het gereedschap te gebruiken.

Símbolos

A continuación se muestran los símbolos utilizados con esta herramienta. Asegúrese de que entienda su significado antes de usarla.

Símbolos

O seguinte mostra os símbolos utilizados para a ferramenta. Certifique-se de que compreende o seu significado antes da utilização.

Symboler

Nedenstående symboler er anvendt i forbindelse med denne maskine. Vær sikker på, at De har forstået symbolernes betydning, før maskinen anvendes.

Symboler

Det följande visar de symboler som används för den här maskinen. Se noga till att du förstår deras innebörd innan maskinen används.

Symbolene

Følgende viser de symbolene som brukes for maskinen. Det er viktig å forstå betydningen av disse før maskinen tas i bruk.

Symbolit

Alla on esitetty koneessa käytetyt symbolit. Opettele näiden merkitys, ennen kuin käytät konetta.

Σύμβολα

Τα ακόλουθα δείχνουν τα σύμβολα που χρησιμοποιούνται για το μηχάνημα. Βεβαιωθείτε ότι καταλαβαίνετε τη σημασία τους πριν από τη χρήση.



- | | |
|--|---|
| <input type="checkbox"/> Read instruction manual. | <input type="checkbox"/> Leia o manual de instruções. |
| <input type="checkbox"/> Lire le mode d'emploi. | <input type="checkbox"/> Læs brugsanvisningen. |
| <input type="checkbox"/> Bitte Bedienungsanleitung lesen. | <input type="checkbox"/> Läs bruksanvisningen. |
| <input type="checkbox"/> Leggete il manuale di istruzioni. | <input type="checkbox"/> Les bruksanvisingen. |
| <input type="checkbox"/> Lees de gebruiksaanwijzing. | <input type="checkbox"/> Katso käyttöohjeita. |
| <input type="checkbox"/> Lea el manual de instrucciones. | <input type="checkbox"/> Διαβάστε τις οδηγίες χρήσης. |



- | | |
|---|--|
| <input type="checkbox"/> DOUBLE INSULATION | <input type="checkbox"/> DUPLO ISOLAMENTO |
| <input type="checkbox"/> DOUBLE ISOLATION | <input type="checkbox"/> DOBBELT ISOLERET |
| <input type="checkbox"/> DOPPELT SCHUTZISOLIERT | <input type="checkbox"/> DUBBEL ISOLERING |
| <input type="checkbox"/> DOPPIO ISOLAMENTO | <input type="checkbox"/> DOBBEL ISOLERING |
| <input type="checkbox"/> DUBBELE ISOLATIE | <input type="checkbox"/> KAKSINKERTAINEN ERISTYS |
| <input type="checkbox"/> DOBLE AISLAMIENTO | <input type="checkbox"/> ΔΙΠΛΗ ΜΟΝΩΣΗ |

① Hex wrench	⑩ Knob	⑲ Blade (B)
② Bolt	⑪ Switch trigger	⑳ Side (C)
③ Adjusting screw	⑫ Lock button	㉑ Side (D)
④ Planer blade	⑬ Lock-off button	㉒ Nozzle
⑤ Notch in the blade	⑭ Start	㉓ Makita vacuum cleaner
⑥ Drum cover	⑮ End	㉔ Limit mark
⑦ Drum	⑯ Sharpening holder	㉕ Chip cover
⑧ Triangular rule	⑰ Wing nut	㉖ Brush holder cap
⑨ Screwdriver	⑱ Blade (A)	

SPECIFICATIONS

Model	1806B
Planing width	170 mm
Planing depth	2 mm
No load speed (min ⁻¹)	15,000
Overall length	529 mm
Net weight	8.8 kg

- Due to the continuing program of research and development, the specifications herein are subject to change without prior notice.
- Note: Specifications may differ from country to country.

Power supply

The tool should be connected only to a power supply of the same voltage as indicated on the nameplate, and can only be operated on single-phase AC supply. They are double-insulated in accordance with European Standard and can, therefore, also be used from sockets without earth wire.

For public low-voltage distribution systems of between 220 V and 250 V

Switching operations of electric apparatus cause voltage fluctuations. The operation of this device under unfavorable mains conditions can have adverse effects to the operation of other equipment. With a mains impedance equal or less than 0.42 Ohms it can be presumed that there will be no negative effects. The mains socket used for this device must be protected with a fuse or protective circuit breaker having slow tripping characteristics.

Safety hints

For your own safety, please refer to enclosed safety instructions.

ADDITIONAL SAFETY RULES

1. Rags, cloth, cord, string and the like should never be left around the work area.
2. Avoid cutting nails. Inspect for and remove all nails from the workpiece before operation.
3. Handle the blades very carefully.
4. Be sure the blade installation bolts are securely tightened before operation.
5. Hold the tool firmly with both hands.
6. Keep hands away from rotating parts.
7. Before using the tool on an actual workpiece, let it run for a while. Watch for vibration or wobbling that could indicate poor installation or a poorly balanced blade.
8. Make sure the blade is not contacting the workpiece before the switch is turned on.
9. Wait until the blade attains full speed before cutting.
10. Keep at least 200 mm away from the tool at all times.
11. Always switch off and wait for the blades to come to a complete stop before any adjusting.
12. Never stick your finger into the chip chute. Chute may jam when cutting damp wood. Clean out chips with a stick.
13. Do not leave the tool running. Operate the tool only when hand-held.
14. When leaving the planer, switch off and set it with the front base up on a wooden block, so that the blades do not contact anything.
15. Always change both blades or covers on the drum, otherwise the resulting imbalance will cause vibration and shorten tool life.
16. Wait for complete run-down before putting the tool aside.
17. Use only Makita blades specified in this manual.

SAVE THESE INSTRUCTIONS.

OPERATING INSTRUCTIONS

Removing or installing planer blades (Fig. 1, 2 & 3)

Important:

- Always be sure that tool is switched off and unplugged before removing or installing the blade.
- Use the following planer blades.

Part Nos. 793186-4 *P-04254

Blades with * mark are available in European countries only. Consult your dealer or the Makita Service Center when purchasing blades.

To remove the blades on the drum, unscrew the five installation bolts with the hex wrench. The drum cover comes off together with the blades.

To install the blades, first clean out all chips or foreign matter adhering to the drum or blades. Use blades of the same dimensions and weight, or drum oscillation /vibration will result, causing poor planing action and eventually tool breakdown.

There are two adjusting screws for each blade. When installing the blade, the notch in the blade should fit over the head of the adjusting screw. Then fit on the drum cover and secure the five bolts only finger-tight.

Turn the drum until the blade edge is right in the middle between the front and rear bases.

Place the triangular rule flat on the rear base and run it out over and across the blade edge. Turn the two adjusting screws to adjust the blade protrusion. The blade setting should be made so that the protrusion will be uniform all the way across. Thus the triangular rule should be flush with the entire width of the blade edge. After adjusting both blades, tighten the five installation bolts evenly and alternately with the hex wrench.

After tightening the bolts, secure the adjusting screws fully.

CAUTION:

Tighten the blade installation bolts carefully when attaching the blades to the tool. A loose installation bolt can be dangerous. Always check to see they are tightened securely.

For the correct planer blade setting

Your planing surface will end up rough and uneven, unless the blade is set properly and securely. The blade must be mounted so that the cutting edge is absolutely level, that is, parallel to the surface of the rear base. Below are some examples of proper and improper settings.

(A) Front base (Movable shoe)

(B) Rear base (Stationary shoe)

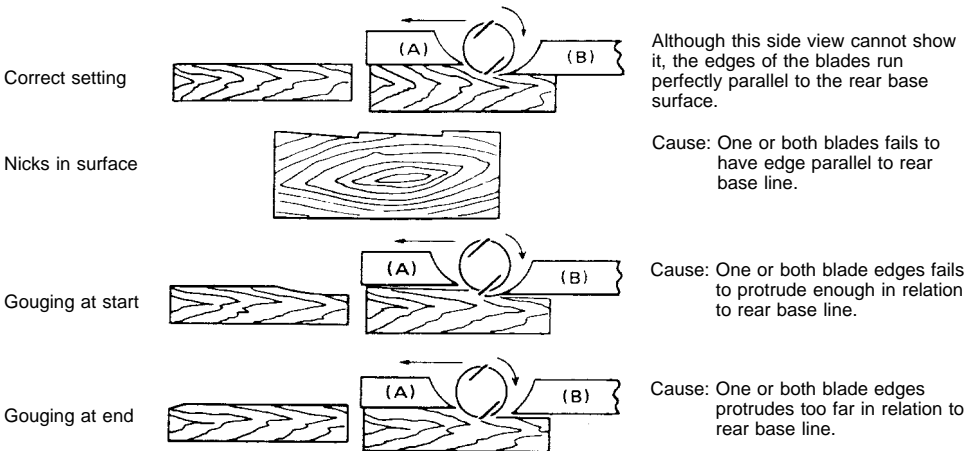

Adjusting the depth of cut (Fig. 4)

Depth of cut may be adjusted by simply turning the knob on the front of the tool.

Switch action

CAUTION:

Before plugging in the tool, always check to see that the switch trigger actuates properly and returns to the "OFF" position when released.

For tool without lock button and lock-off button (Fig. 5)

To start the tool, simply pull the trigger. Release the trigger to stop.

For tool with lock button (Fig. 6)

To start the tool, simply pull the trigger. Release the trigger to stop. For continuous operation, pull the trigger and then push in the lock button. To stop the tool from the locked position, pull the trigger fully, then release it.

For tool with lock-off button (Fig. 7)

To prevent the trigger from being accidentally pulled, a lock-off button is provided. To start the tool, press the lock-off button and pull the trigger. Release the trigger to stop.

Planing operation (Fig. 8)

First, rest the tool front base flat upon the workpiece surface without the blades making any contact. Switch on and wait until the blades attain full speed. Then move the tool gently forward. Apply pressure on the front of tool at the start of planing, and at the back at the end of planing. Planing will be easier if you incline the workpiece in stationary fashion, so that you can plane somewhat downhill.

The speed and depth of cut determine the kind of finish. The power planer keeps cutting at a speed that will not result in jamming by chips. For rough cutting, the depth of cut can be increased, while for a good finish you should reduce the depth of cut and advance the tool more slowly.

Sharpening the planer blades (Fig. 9, 10 & 11)

Always keep your blades sharp for the best performance possible. Use the sharpening holder to remove nicks and produce a fine edge.

First, loosen the two wing nuts on the holder and insert the blades (A) and (B), so that they contact the sides (C) and (D). Then tighten the wing nuts.

Immerse the dressing stone in water for 2 or 3 minutes before sharpening. Hold the holder so that the blades both contact the dressing stone for simultaneous sharpening at the same angle.

Connecting a vacuum cleaner

For European countries and areas (Fig. 12 & 13)

When you wish to perform clean planing operation, connect a Makita vacuum cleaner to your tool. Install the nozzle (standard equipment) on the tool using the screws provided. Then connect a hose of the vacuum cleaner to the nozzle as shown in Fig. 13.

For other countries and areas

A nozzle and joint (optional accessories) are necessary to connect a Makita vacuum cleaner to your tool. Consult a Makita catalogue or representative on the nozzle and joint.

MAINTENANCE

CAUTION:

Always be sure that the tool is switched off and unplugged before carrying out any work on the tool.

Replacement of carbon brushes

(Fig. 14, 15 & 16)

Replace carbon brushes when they are worn down to the limit mark. First, remove the chip cover and then replace the carbon brushes. Both identical carbon brushes should be replaced at the same time.

To maintain product safety and reliability, repairs, maintenance or adjustment should be carried out by Makita Authorized Service Center.

① Clé BTR	⑩ Poignée-molette	⑲ Fer (B)
② Vis hexagonale	⑪ Gâchette	⑳ Talon (C)
③ Vis d'ajustage	⑫ Bouton de blocage	㉑ Talon (D)
④ Fer du rabot	⑬ Bouton de sécurité	㉒ Dispositif d'aspiration
⑤ Encoche dans le fer	⑭ Appui au début	㉓ Aspirateur Makita
⑥ Contre-fer	⑮ Appui à la fin	㉔ Repère d'usure
⑦ Bloc de coupe	⑯ Dispositif d'affûtage manuel	㉕ Défecteur
⑧ Equerre	⑰ Ecrou à oreilles	㉖ Bouchon du porte-charbon
⑨ Tournevis	⑱ Fer (A)	

SPECIFICATIONS

Modèle	1806B
Largeur de coupe	170 mm
Profondeur de coupe	2 mm
Vitesse à vide (min ⁻¹)	15 000
Longueur totale	529 mm
Poids net	8,8 kg

- Etant donné l'évolution constante de notre programme de recherche et de développement, les spécifications contenues dans ce manuel sont sujettes à modification sans préavis.
- Note : Les spécifications peuvent varier suivant les pays.

Alimentation

L'outil ne devra être raccordé qu'à une alimentation de la même tension que celle qui figure sur la plaque signalétique, et il ne pourra fonctionner que sur un courant secteur monophasé. Réalisé avec une double isolation, il est conforme à la réglementation européenne et peut de ce fait être alimenté sans mise à la terre.

Pour les systèmes de distribution publics à basse tension, entre 220 V et 250 V

La mise sous tension et hors tension des appareils électriques entraîne des fluctuations de tension. L'utilisation de cet appareil dans des conditions d'alimentation électrique inadéquates peut avoir des effets néfastes sur le fonctionnement des autres équipements. Il ne devrait toutefois pas y avoir d'effets négatifs si l'impédance de l'alimentation est égale ou inférieure à 0,42 Ohms.

La prise de courant utilisée pour cet appareil doit être protégée par un fusible ou un disjoncteur de protection à déclenchement lent.

Consignes de sécurité

Pour votre propre sécurité, reportez-vous aux consignes de sécurité qui accompagnent l'outil.

CONSIGNES DE SECURITE SUPPLEMENTAIRES

1. Vérifiez que votre zone de travail ne comporte ni fibre ni textile (chiffons, vêtements, cordages, ficelles, etc...).
2. Evitez de sectionner des clous ; retirez ceux-ci de la pièce à travailler avant de commencer.
3. Maniez les fers avec précaution.
4. Avant de commencer, assurez-vous que les boulons de fixation des fers sont bien serrés.
5. Tenez votre outil fermement à deux mains.
6. Gardez les mains éloignées des pièces en mouvement.
7. Avant d'utiliser votre outil, faites-le tourner à vide quelques instants. Surveillez l'apparition éventuelle de vibrations : signes probables d'un mauvais montage des fers, ou d'un équilibrage défectueux.
8. Avant la mise en route, assurez-vous que les fers ne portent pas sur la pièce à travailler.
9. Après avoir mis en route, attendez que la machine ait atteint son plein régime avant d'attaquer votre pièce.
10. Efforcez-vous de conserver une distance minimale de 20 cm entre votre corps et la machine.
11. Pour un réglage quelconque, le rabot doit être hors tension, et le bloc de coupe immobile.
12. Avec un bois humide, l'orifice d'éjection des copeaux peut s'engorger. Dans ce cas, ARRÊTEZ LA MACHINE, et dégagez l'obstruction avec une tige de bois, MAIS JAMAIS AVEC VOTRE DOIGT.
13. Ne faites fonctionner le rabot que lorsque vous l'avez en main.
14. Pour ménager le tranchant des fers, au repos le rabot doit être placé semelle en l'air.
15. Pour conserver un équilibrage satisfaisant, il est impératif de remplacer fers ET contre-fers par paire : les vibrations endommagent très vite les parties mécaniques.
16. Attendez le ralenti complet avant de mettre l'outil de côté.
17. N'utilisez que des fers Makita spécifiés dans ce manuel.

CONSERVEZ CES INSTRUCTIONS.

MODE D'EMPLOI

Démontage ou montage des fers de rabot (Fig. 1, 2 et 3)

Important :

- Vérifiez toujours que le contact de l'outil est coupé et qu'il est débranché avant de retirer ou d'installer un fer.

- Utilisez les fers de rabot suivants.

Pièces n° 793186-4 *P-04254

Les fers portant la marque * ne sont disponibles que dans les pays européens. Consultez votre concessionnaire ou le Centre de Service Makita pour acheter des fers.

Pour retirer les fers du tambour, dévissez les cinq boulons de maintien à l'aide de la clé hexagonale. Le contre-fer se détache avec les fers.

Pour installer les fers, enlevez d'abord les copeaux et autres matières adhérant au bloc de coupe ou aux fers. Utilisez des fers de dimensions et de poids identiques, sinon les vibrations et oscillations entraîneront un travail médiocre ou même une panne de l'outil.

Il y a deux vis d'ajustage pour chaque fer. Quand on installe ceux-ci, l'encoche du fer doit s'engager sur la tête de la vis d'ajustage. Posez ensuite le contre-fer et serrez, à la main seulement, les cinq boulons.

Faites tourner le bloc de coupe jusqu'à ce que le tranchant soit juste à égale distance des semelles avant et arrière.

Posez l'équerre à plat sur la semelle arrière et promenez-la au-dessus et en travers du bord de coupe. Tournez les deux vis d'ajustage pour régler la saillie du fer. Celle-ci doit être absolument uniforme tout du long du fer, autrement dit l'équerre doit être au ras du tranchant du fer sur toute la longueur de ce dernier. Après avoir ajusté les deux fers, serrez les cinq vis creuses de fixation de façon égale et alternativement à l'aide de la clé BTR.

Une fois les vis creuses serrées, bloquez les vis d'ajustage.

ATTENTION :

Soyez vigilant sur le serrage des vis de fixation. Une vis mal serrée est une source de danger : contrôlez que le serrage est bien à bloc.

Contrôle du réglage des fers

Les fers doivent être posés de manière que l'arête de leur tranchant soit rigoureusement parallèle à la surface de la semelle arrière. Si ce n'est pas le cas, la surface travaillée présentera diverses anomalies détaillées (avec leur remède) dans les croquis ci-dessous.

(A) Semelle avant (mobile)

(B) Semelle arrière (fixe)

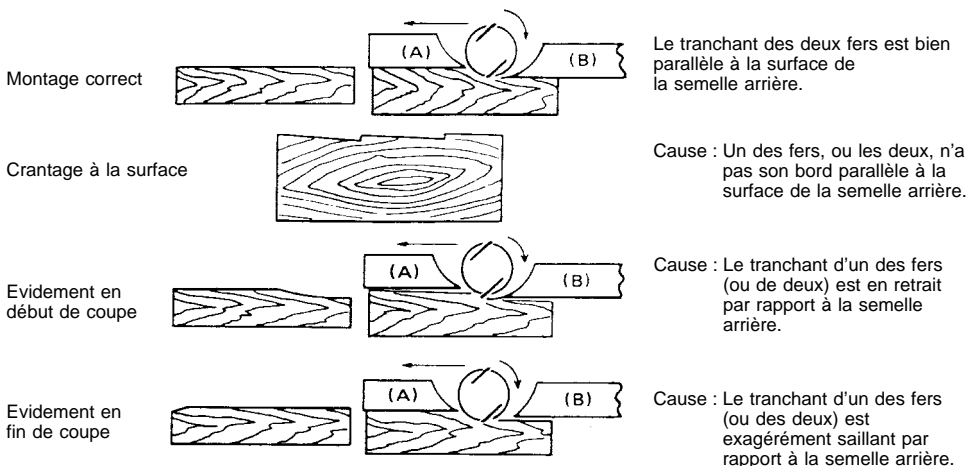

Réglage de la profondeur de coupe (Fig. 4)

La profondeur de coupe peut se régler en tournant simplement la poignée-molette situé sur le devant de l'outil.

Interrupteur

ATTENTION :

Avant de brancher l'outil, vérifiez toujours que la gâchette fonctionne correctement et qu'elle revient en position "OFF" quand vous la relâchez.

Outil sans bouton de blocage ni bouton de sécurité (Fig. 5)

Pour mettre l'outil en marche, tirez simplement sur la gâchette. Relâchez-la pour arrêter l'outil.

Outil avec bouton de blocage (Fig. 6)

Pour mettre l'outil en marche, tirez simplement sur la gâchette. Relâchez-la pour arrêter l'outil. Pour un fonctionnement continu, tirez sur la gâchette et appuyez sur le bouton de blocage. Pour arrêter l'outil en cette position, tirez à fond sur la gâchette puis relâchez-la.

Outil avec bouton de sécurité (Fig. 7)

Pour éviter que la gâchette ne soit tirée accidentellement, un bouton de sécurité a été prévu. Pour mettre l'outil en marche, appuyez sur ce bouton et actionnez la gâchette. Pour arrêter l'outil, relâchez la gâchette.

Comment raboter (Fig. 8)

Tout d'abord, faites reposer la semelle avant de l'outil sur la pièce à travailler sans que les fers ne soient au contact. Mettez en marche et attendez que le bloc de coupe tourne à plein régime. Déplacez ensuite doucement l'outil vers l'avant. Lorsque vous entamez la pièce, exercez une pression sur l'avant du rabot ; lorsque vous êtes arrivé à l'extrémité opposée, faites porter votre appui sur l'arrière de la machine. On obtient une meilleure progression en installant la pièce en déclivité, de manière à travailler dans le sens de la pente. La qualité de la finition sera fonction à la fois de la vitesse de progression, et de la profondeur de coupe. Si vous recherchez un fini optimal, réduisez la vitesse de progression et limitez la profondeur : faites plusieurs passes. Par contre, pour les gros débits, n'hésitez pas à utiliser la profondeur maximale : la vitesse de rotation de la machine restera suffisante pour qu'il n'y ait pas d'engorgement.

Affûtage des fers (Fig. 9, 10 et 11)

Gardez toujours vos fers bien affûtés afin d'obtenir une efficacité maximum. Utilisez le dispositif d'affûtage manuel pour supprimer les ébréchures et avoir le tranchant le plus fin.

Tout d'abord relâchez les deux écrous à oreilles du dispositif d'affûtage et insérez les fers A et B, de sorte qu'ils soient en appui contre le talon en C et D. Serrez ensuite les écrous.

Immergez dans l'eau la pierre à aiguiser 2 ou 3 minutes avant d'affûter. Présentez l'ensemble de telle manière que les deux fers portent simultanément, et selon un angle identique.

Raccordement à un aspirateur

En Europe (Fig. 12 et 13)

Pour éviter un ramassage laborieux des copeaux, il est préférable de raccorder le rabot à un aspirateur Makita. Pour ce faire, vous devez déposer le déflecteur 25 et le remplacer par une buse et un raccord (accessoires disponibles chez votre distributeur).

Pour les autres pays et régions

Un dispositif d'aspiration et un joint (accessoires en option) sont nécessaires pour raccorder un aspirateur Makita à l'outil. Pour le dispositif d'aspiration et le joint, consultez un catalogue ou un représentant Makita.

ENTRETIEN

ATTENTION :

Assurez-vous toujours que l'outil est hors tension et hors secteur avant toute intervention.

Remplacement des charbons

(Fig. 14, 15 et 16)

Vérifiez régulièrement le niveau d'usure des charbons, et remplacez la paire dès que l'un des deux atteint son repère d'usure. Pour accéder aux charbons, déposez le déflecteur et dévissez le bouchon du porte-charbon.

Pour maintenir la sécurité et la fiabilité du produit, les réparations, l'entretien ou les réglages doivent être effectués par le Centre d'Entretien Makita.

① Innensechskantschlüssel	⑩ Tiefeneinstellknopf	⑱ Messer (A)
② Messerklemmschraube	⑪ Schalter	⑲ Messer (B)
③ Einstellschraube	⑫ Einschaltsperr	⑳ Kante (C)
④ Hobelmesser	⑬ Arretierknopf	㉑ Kante (D)
⑤ Messernut	⑭ Werkstückbeginn	㉒ Späneabführung
⑥ Messerklemmplatte	⑮ Druckausübung am Werkstückende	㉓ Makita-Absauggerät
⑦ Messerwelle	⑯ Messerhalter	㉔ Verschleißgrenze
⑧ Dreieck	⑰ Flügelmutter	㉕ Abdeckung für Spanauswurf
⑨ Schraubendreher		㉖ Bürstenhalterkappe

TECHNISCHE DATEN

Modell	1806B
Hobelbreite	170 mm
Spanabnahme stufenlos	2 mm
Leerlaufdrehzahl	15 000 min ⁻¹
Gesamtlänge	529 mm
Nettogewicht	8,8 kg

- Wir behalten uns vor, Änderungen im Zuge der Entwicklung und des technischen Fortschritts ohne vorherige Ankündigung vorzunehmen.
- Hinweis: Die technischen Daten können von Land zu Land abweichen.

Netzanschluß

Die Maschine darf nur an die auf dem Typenschild angegebene Netzspannung angeschlossen werden und arbeitet nur mit Einphasen- Wechselspannung. Sie ist entsprechend den Europäischen Richtlinien doppelt schutzisoliert und kann daher auch an Steckdosen ohne Erdanschluß betrieben werden.

Für öffentliche Niederspannungs-Verteilungssysteme mit einer Spannung zwischen 220 und 250 V

Schaltvorgänge von Elektrogeräten verursachen Spannungsschwankungen. Der Betrieb dieses Gerätes unter ungünstigen Netzstrombedingungen kann sich nachteilig auf den Betrieb anderer Geräte auswirken. Bei einer Netzstromimpedanz von 0,42 Ohm oder weniger ist anzunehmen, dass keine negativen Effekte auftreten.

Die für dieses Gerät verwendete Netzsteckdose muss durch eine Sicherung oder einen Schutzschalter mit trägen Auslösungseigenschaften geschützt sein.

Sicherheitshinweise

Lesen und beachten Sie diese Hinweise, bevor Sie das Gerät benutzen.

ZUSÄTZLICHE SICHERHEITSBESTIMMUNGEN

1. Putztücher, Kleidung, Anschlußleitungen, u. a. sollten nicht in der Nähe des Arbeitsplatzes liegen.
2. Prüfen Sie das Werkstück und entfernen Sie Nägel, Schrauben und andere Fremdkörper vor Arbeitsbeginn.
3. Die Hobelmesser sind sorgfältig zu schützen.
4. Stellen Sie sicher, daß die Messerklemmschrauben vor Beginn der Arbeit fest angezogen sind.

5. Halten Sie die Maschine mit beiden Händen fest.
6. Halten Sie Ihre Hände nicht in die Nähe von rotierenden Teilen.
7. Lassen Sie die Maschine eine Weile im Leerlauf laufen, bevor Sie mit der Arbeit an einem Werkstück beginnen. Achten Sie auf Vibrationen und Schlagen; beides gibt Aufschluß über ein schlecht ausgewuchtetes Messer oder nicht fachgerechten Einbau.
8. Stellen Sie sicher, daß das Hobelmesser nicht mit dem Werkstück in Berührung kommt, bevor Sie einschalten.
9. Beginnen Sie mit der Arbeit erst, nachdem das Hobelmesser die volle Leerlaufdrehzahl erreicht hat.
10. Halten Sie jederzeit einen Sicherheitsabstand von mindestens 20 cm zur Maschine.
11. Schalten Sie das Gerät stets vor Beginn etwaiger Einstellarbeiten aus und ziehen Sie den Netzstecker. Warten Sie, bis die Maschine zum Stillstand gekommen ist.
12. Halten Sie niemals einen Finger in den Spanauswurf. Der Spanauswurf kann verstopfen, wenn Sie feuchtes Holz hobeln. Entfernen Sie vorsichtig die Späne im Bereich des Spanauswurfs, aber nur bei ausgeschalteter Maschine.
13. Lassen Sie das Werkzeug nicht unbeaufsichtigt laufen. Schalten Sie das Gerät nur ein, während Sie es in der Hand halten.
14. Schalten Sie nach Beendigung der Arbeit die Maschine aus und stellen Sie diese auf eine Ablagefläche, so daß die vordere Hobelsohle nach oben zeigt und das Hobelmesser nicht mit anderen Gegenständen in Berührung kommt.
15. Wechseln Sie stets Hobelmesser oder Messerklemmplatten paarweise aus, um Unwucht der Messerwelle zu vermeiden, die Vibrationen erzeugt und die Lebensdauer der Maschine verkürzt.
16. Nach dem Hobeln muß erst der Stillstand der Messerwelle abgewartet werden. Erst dann darf die Maschine abgelegt bzw. abgestellt werden.

17. Wechseln Sie die Messer rechtzeitig, da stumpfe Messer die Rückschlaggefahr erhöhen und durch Drehzahlabfall den Späneauswurf leicht verstopfen. Verwenden Sie nur Original Makita-Hobelmesser, da bei Verwendung von Fremdzubehör in Verbindung mit dieser Maschine Verletzungsgefahr besteht.

BEWAHREN SIE DIESE HINWEISE SORGFÄLTIG AUF.

BEDIENUNGSHINWEISE

Aus- und Einbau der Hobelmesser (Abb. 1, 2 u. 3)

Wichtig:

- Vergewissern Sie sich, daß die Maschine ausgeschaltet und der Netzstecker gezogen ist, bevor Sie die Hobelmesser aus- oder einbauen.
- Die folgenden Hobelmesser können verwendet werden.

Teile-Nr. 793186-4 *P-04254

Die mit einem Sternzeichen * gekennzeichneten Hobelmesser sind nur in Europa lieferbar. Bitte lassen Sie sich beim Kauf von Hobelmessern von Ihrem Händler oder einer Makita-Kundendienstzentrale beraten.

Auswirkungen von Messerfehleinstellungen

Fehleinstellung der Hobelmesser führt zu ungleichmäßigem und unsauberem Hobelerggebnissen. Bei richtiger Einstellung befindet sich das Messer fluchtend mit der hinteren Hobelsohle. Die folgenden Beispiele veranschaulichen einige richtige und falsche Einstellungen.

(A) vordere Hobelsohle

(B) hintere Hobelsohle

Richtige Einstellung

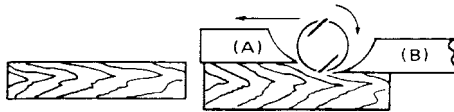

In dieser Seitenansicht nicht zu erkennen, liegen die Messer genau parallel zur hinteren Hobelsohle.

Oberflächenvorsprünge



Ursache: mindestens ein Messer schräg eingebaut.

Kehlung beim Ansetzen

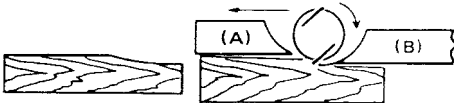

Ursache: Messer zu tief eingebaut.

Kehlung beim Abheben

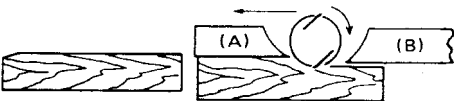

Ursache: mindestens ein Messer zu weit vorstehend eingebaut.

Zum Ausbau der Hobelmesser lösen Sie mit dem mitgelieferten Montagewerkzeug die Innensechskantschrauben.

Die Messerklemmplatte der Messerwelle kann zusammen mit den Hobelmessern abgenommen werden.

Vor dem Einbau die Hobelmesser reinigen, um Späne und Fremdkörper zu entfernen. Stets Hobelmesser mit gleicher Größe und gleichem Gewicht verwenden. Unwucht durch ungleiche Hobelmesser beeinträchtigt die Hobelleistung und Lebensdauer der Maschine.

Drehen Sie die Messerwelle, bis die Messerschneide am höchsten Punkt des Messerflugkreises steht. Setzen Sie das Dreieck mit der Basis flach auf die Hobelsohle und schieben Sie es über die Messerschneide. Drehen Sie die beiden Einstellschrauben mit dem Innensechskantschlüssel, um die Messer fluchtend mit der hinteren Hobelsohle einzustellen. Diese Einstellung muß sowohl auf der linken und rechten Messerseite als auch für beide Spannelemente durchgeführt werden. Nach der Einstellung ziehen Sie die fünf Innensechskantschrauben mit dem Montagewerkzeug gleichmäßig und abwechselnd fest. Danach erfolgt nochmals eine Kontrolle der Einstellung und ggf. Korrektur.

VORSICHT:

Ziehen Sie die Innensechskantschrauben sorgfältig an, nicht festzitzende Schrauben können zur Gefahrenquelle werden.

Einstellung der Spanabnahme (Abb. 4)

Die Spanabnahme kann durch Drehen des Tiefeneinstellknopfes an der Vorderseite der Maschine eingestellt werden.

Schalterbedienung

VORSICHT:

Überprüfen Sie vor dem Anschließen der Maschine an das Stromnetz stets, ob der Schalter ordnungsgemäß funktioniert und beim Loslassen in die AUS-Stellung zurückkehrt.

Werkzeug ohne Einschaltsperre und

Arretierknopf (Abb. 5)

Zum Einschalten der Maschine den Schalter drücken. Zum Ausschalten wieder loslassen.

Werkzeug mit Arretierknopf (Abb. 6)

Zum Einschalten der Maschine den Schalter drücken. Zum Ausschalten wieder loslassen. Für Dauerbetrieb den Schalter und den Arretierknopf drücken. Zum Ausschalten den arretierten Schalter nochmals drücken und wieder loslassen.

Werkzeug mit Einschaltsperre (Abb. 7)

Um ein versehentliches Betätigen des Schalters zu verhindern, ist bei diesem Modell eine Einschaltsperre eingebaut. Zum Einschalten der Maschine erst die Einschaltsperre und dann den Schalter drücken. Zum Ausschalten den Schalter wieder loslassen.

Hobelbetrieb (Abb. 8)

Setzen Sie zuerst die vordere Hobelsohle auf das Werkstück, ohne daß die Hobelmesser mit dem Werkstück oder etwas anderem in Berührung kommen. Schalten Sie den Hobel ein und warten Sie, bis die Messerwelle die volle Drehzahl erreicht hat. Bewegen Sie dann den Hobel langsam vorwärts. Üben Sie zuerst Druck im Bereich der vorderen Hobelsohle und am Ende des Werkstücks Druck auf die hintere Hobelsohle aus. Das Hobeln kann durch schräge Montage des Werkstückes erleichtert werden, wenn abwärts gehobelt wird. Vorschub und Spanabnahme bestimmen die Oberflächengüte!

Schärfen der HSS-Hobelmesser

(Abb. 9, 10 u. 11)

Halten Sie Ihre Messer immer scharf, um bestmögliche Leistung zu erhalten. Benutzen Sie den Messerhalter beim Schleifen mit Schleifgeräten, um die Schneiden zu schärfen und Beschädigungen auszusleifen.

Lösen Sie zuerst die beiden Flügelmuttern auf dem Messerhalter und setzen Sie die Messer (A) und (B) so ein, daß Sie an den Kanten (C) und (D) anliegen. Ziehen Sie dann die Flügelmuttern fest.

Wässern Sie den Schleifstein einige Minuten, bevor Sie schleifen. Führen Sie den Messerhalter so, daß beide Messer den Stein berühren, um ein gleichzeitiges Schleifen unter dem gleichen Winkel zu gewährleisten.

Anschluß einer Absaugvorrichtung

Für Europa (Abb. 12 u. 13)

Für spanfreies Hobeln kann eine Makita-Absaugvorrichtung an das Werkzeug angeschlossen werden. Die Saugdüse (im Lieferumfang) mit den mitgelieferten Schrauben am Werkzeug befestigen. Dann den Schlauch der Absaugvorrichtung wie in **Abb. 13** gezeigt an die Saugdüse anschließen.

Außereuropäische Länder

Zum Anschluß eines Makita-Absauggerätes an die Maschine sind Späneabführung und Absaugstutzen (Sonderzubehör) erforderlich. Einzelheiten über Späneabführung und Absaugstutzen entnehmen Sie einem Makita-Katalog oder erfahren Sie bei Ihrem Makita-Fachhändler.

WARTUNG

VORSICHT:

Vor Arbeiten an der Maschine vergewissern Sie sich, daß sich der Schalter in der "OFF"-Position befindet und der Netzstecker gezogen ist.

Austausch der Kohlebürsten (Abb. 14, 15 u. 16)

Die Kohlebürsten müssen bei Erreichen der Verschleißgrenze ersetzt werden. Zunächst die Späneabführung entfernen und dann die Kohlebürsten austauschen. Die Bürsten stets paarweise austauschen und nur identische Kohlebürsten verwenden.

Um die Sicherheit und Zuverlässigkeit dieses Gerätes zu gewährleisten, sollten Reparatur-, Wartungs- und Einstellarbeiten nur von durch Makita autorisierten Werkstätten oder Kundendienstzentren unter ausschließlicher Verwendung von Makita-Originalersatzteilen ausgeführt werden.

- | | | |
|-----------------------|---|---|
| ① Chiave esagonale | ⑪ Grilletto dell'interruttore | ⑲ Lama (B) |
| ② Bullone | ⑫ Bottone di bloccaggio | ⑳ Lato (C) |
| ③ Vite di regolazione | ⑬ Bottone di bloccaggio-
spegnimento | ㉑ Lato (D) |
| ④ Lama piallatrice | ⑭ Inizio | ㉒ Boccaglio |
| ⑤ Incavo nella lama | ⑮ Fine | ㉓ Aspirapolvere Makita |
| ⑥ Coperchio tamburo | ⑯ Supporto di affilatura | ㉔ Segno limite |
| ⑦ Tamburo | ⑰ Dado ad alette | ㉕ Coperchio trucioli |
| ⑧ Riga triangolare | ⑱ Lama (A) | ㉖ Coperchio delle spazzole a
carbone |
| ⑨ Cacciavite | | |
| ⑩ Manopola | | |

DATI TECNICI

Modello	1806B
Larghezza di piallatura	170 mm
Spessore di piallatura	2 mm
Velocità a vuoto (min ⁻¹)	15.000
Lunghezza totale	529 mm
Peso netto	8,8 kg

- Per il nostro programma di ricerca e sviluppo continui, i dati tecnici sono soggetti a modifiche senza preavviso.
- Nota: I dati tecnici potrebbero differire a seconda del paese di destinazione del modello.

Alimentazione

L'utensile deve essere collegato ad una presa di corrente con la stessa tensione indicata sulla targhetta del nome, e può funzionare soltanto con la corrente alternata monofase. Esso ha un doppio isolamento in osservanza alle norme europee, per cui può essere usato con le prese di corrente sprovviste della messa a terra.

Per i sistemi della rete pubblica di distribuzione a bassa tensione da 220 V a 250 V

Le operazioni di accensione e spegnimento degli apparecchi elettrici causano fluttuazioni di tensione. L'utilizzo di questo dispositivo in condizioni inadatte di corrente potrebbe avere effetti negativi sul funzionamento di altri apparecchi. Con una impedenza delle rete uguale o inferiore a 0,42 ohm, si può presumere che non ci siano effetti negativi. La presa di corrente usata per questo dispositivo deve essere protetta da un fusibile o da un interruttore di circuito con basse caratteristiche di scatto.

Consigli per la sicurezza

Per la vostra sicurezza, riferitevi alle accluse istruzioni per la sicurezza.

REGOLE ADDIZIONALI DI SICUREZZA

1. Non bisogna mai lasciare stracci, vestiario, corde, fili e cose simili nel raggio d'azione della piallatrice.
2. Attenzione a non tagliare chiodi. Prima di ogni lavorazione controllare e togliere tutti i chiodi dal pezzo da lavorare.
3. Trattare le lame con cura.

4. Assicurarsi bene prima di iniziare la lavorazione che i bulloni, fissanti la lama siano stretti fortemente.
5. Tenere l'utensile saldamente con entrambe le mani.
6. Tenere le mani lontane dalle parti rotanti.
7. Prima di usare l'utensile sul pezzo da lavorare che avete tre mano, lasciarlo routare a vuoto per alcuni secondi. Osservate se ci sono vibrazioni o rumori che possano indicare un montaggio imperfetto o un mancato bilanciamento della lama.
8. Assicurarsi che la lama non è a contatto con il pezzo da lavorare prima di mettere in moto l'utensile.
9. Attendere che la lama raggiunga la sua velocità stabilita prima di mettersi a piallare.
10. Tenersi costantemente alla distanza di almeno 200 mm dalla piallatrice.
11. Prima di qualsiasi lavoro di sistemazione fermare il motore ed attendere che la lama si sia arrestata del tutto.
12. Mai introdurre le dita nella zona dove escono i trucioli. Questa zona può ingolfarsi quando si pialla legno umido. Liberare la zona dei trucioli con un bastoncino.
13. Non abbandonare a se stesso l'utensile in moto. Mettere in moto l'utensile solamente quando lo si tiene in mano.
14. Quando lasciate andare la piallatrice, fermare il motore e appoggiarla con la parte frontale in su, sopra un blocco di legno, in modo che le lame non vengano a contatto con alcunché.
15. Sostituire sempre entrambe le lame o piastre del rullo, altrimenti lo sbilancio che ne risulterà provocherà vibrazioni ed accorcerà la vita dell'utensile.
16. Aspettare che la macchina si sia fermata completamente prima di metterla da parte.
17. Usare soltanto le lame Makita specificate in questo manuale.

CONSERVATE QUESTE ISTRUZIONI.

ISTRUZIONI PER L'USO

Rimozione o installazione delle lame della piallatrice (Fig. 1, 2 e 3)

Importante:

- Accertarsi sempre che la macchina sia spenta e che il cavo di alimentazione sia staccato dalla presa di corrente prima di rimuovere o di installare la lama.
- Usare le lame seguenti.

Parte No. 793186-4 *P-04254

Le lame contrassegnate con l'asterisco sono disponibili soltanto nei paesi europei. Per l'acquisto delle lame, rivolgersi al rivenditore o ad un Centro di Servizio Makita.

Per smontare le lame dal rullo, svitare i cinque bulloni con la chiave esagonale. Il coperchio del rullo verrà via assieme alle lame.

Per smontare le lame, prima di tutto fare pulizia dei trucioli o di altro materiale estraneo aderitosi al rullo o alle lame. Usare sempre lame delle stesse dimensioni e peso, altrimenti avranno luogo oscillazioni o vibrazioni del rullo, le quali produrranno una piallatura scadente ed infine anche danni all'utensile.

Per la migliore regolazione della lama della pialla

La superficie piallata sarà alla fine non liscia, se la lama non è montata esattamente. La lama deve essere montata in modo che il bordo di taglio sia assolutamente allineato, e cioè parallelo alla superficie della base posteriore. Qui di seguito sono mostrati alcuni esempi di montaggi buoni o difettosi.

(A) Base anteriore (Piano mobile)

(B) Base posteriore (Piano fisso)

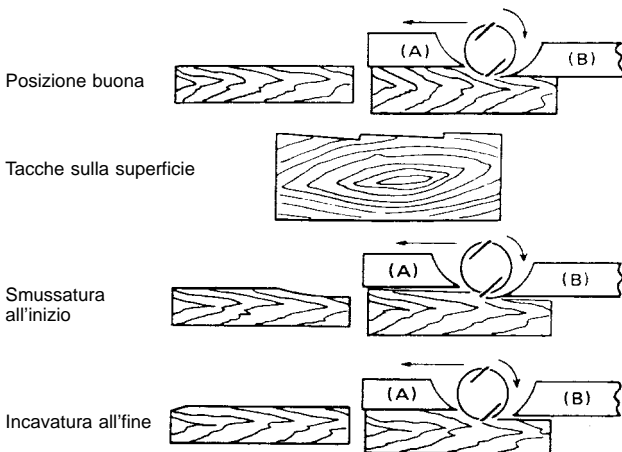

I bordi delle lame sono perfettamente paralleli alla superficie del piano.

Causa: Una delle lame o entrambi non hanno il bordo parallelo alla linea di base posteriore.

Causa: Uno (od entrambi) i bordi della lama non sporgono abbastanza in rapporto alla linea di base posteriore.

Causa: Uno (od entrambi) i bordi della lama sporgono troppo in rapporto alla linea di base posteriore.

Ci sono due viti regolatrici su ogni lama. Quando si montano le lame l'incavo sulla lama deve trovarsi all'altezza della testa della vite di regolazione. Quindi piazzare il coperchio del rullo e inserire le cinque viti con la pressione delle dita.

Far girare il rullo finché l'estremità della lama è esattamente nella posizione centrale tra il bordo anteriore e posteriore dell'apertura di taglio della base.

Piazzare la riga triangolare in piano sulla base e farla scorrere sopra il filo della lama.

ATTENZIONE:

Stringere con cura i bulloni di installazione delle lame quando si attaccano le lame all'utensile. Un bullone di installazione allentato può essere pericoloso. Accertarsi sempre che siano stretti saldamente.

Regolazione della profondità di taglio (Fig. 4)

La profondità di taglio può essere regolata semplicemente facendo girare la manopola davanti la pialla.

Azionamento dell'interruttore

ATTENZIONE:

Prima di collegare l'utensile alla presa di corrente, controllare sempre che il grilletto dell'interruttore funzioni correttamente e ritorni sulla posizione "OFF" quando viene rilasciato.

Utensile senza bottone di bloccaggio e bottone di bloccaggio-spegnimento (Fig. 5)

Per avviare l'utensile, schiacciare semplicemente il grilletto. Rilasciare il grilletto per arrestarlo.

Utensile con bottone di bloccaggio (Fig. 6)

Per avviare l'utensile, schiacciare semplicemente il grilletto. Per il funzionamento continuo, schiacciare il grilletto e spingere poi dentro il bottone di bloccaggio. Per arrestare l'utensile dalla posizione di bloccaggio, schiacciare completamente il grilletto e rilasciarlo.

Utensile con bottone di bloccaggio-spegnimento (Fig. 7)

Per evitare di schiacciare inavvertitamente il grilletto, l'utensile è dotato di un bottone di bloccaggio-spegnimento. Per avviare l'utensile, premere il bottone di bloccaggio-spegnimento e schiacciare il grilletto. Rilasciare il grilletto per arrestarlo.

Funzionamento della piallatrice (Fig. 8)

Prima cosa, appoggiare il piano anteriore dell'utensile sulla superficie del pezzo da lavorare senza che le lame vadano a contatto con nulla. Mettere in moto e aspettare che le lame arrivino alla massima velocità. Quindi muovere la pialla in avanti lentamente. All'inizio della piallatura esercitare pressione sulla parte anteriore dell'utensile, e nella parte posteriore alla fine della medesima. La piallatura riuscirà più facile se inclinate il pezzo da lavorare e lo fissate, in modo che si possa piallare un poco in discesa.

La velocità e profondità di taglio determinano il tipo di finitura. La piallatrice funziona ad una velocità che non permette l'ingolfamento dei trucioli. Per tagli alla buona la profondità di taglio può essere aumentata, mentre per ottenere una bella finitura si richiede una riduzione della profondità di taglio e di velocità di avanzamento.

Affilatura delle lame della piallatrice

(Fig. 9, 10 e 11)

Per delle prestazioni ottimali, mantenere sempre le lame affilate. Usare il supporto di affilatura per togliere le tacche e produrre un bordo affilato.

Allentare per prima cosa i due dadi ad alette sul supporto e inserire le lame (A) e (B) in modo che facciano contatto con i lati (C) e (D). Stringere poi i dadi ad alette.

Prima dell'affilatura, immergere nell'acqua per 2 o 3 minuti la pietra per affilare. Per l'affilatura simultanea allo stesso angolo, tenere il supporto in modo che entrambe le lame facciano contatto con la pietra per affilare.

Collegamento di un aspirapolvere

Utensile per l'Europa (Fig. 12 e 13)

Per eseguire delle piallature pulite, collegare un aspirapolvere Makita all'utensile. Installare il boccaglio (attrezzatura standard) sull'utensile usando le viti fornite. Collegare poi un tubo dell'aspirapolvere al boccaglio come mostrato nella Fig. 13.

Modello per gli altri paesi ed aree

Per collegare un aspirapolvere Makita all'utensile è necessario un boccaglio e un giunto (accessori opzionali). Per il boccaglio e il giunto, consultare un catalogo o un rappresentante Makita.

MANUTENZIONE

ATTENZIONE:

Prima di eseguire qualsiasi lavoro sulla macchina, accertatevi sempre che sia spenta e staccata dalla presa di corrente.

Sostituzione delle spazzole a carbone

(Fig. 14, 15 e 16)

Sostituire le spazzole a carbone quando sono usurate fino al segno limite. Togliere per prima cosa il coperchio trucioli e sostituire poi le spazzole a carbone. Entrambe le spazzole a carbone devono essere sostituite allo stesso tempo con altre identiche.

Per mantenere la sicurezza e l'affidabilità del prodotto, le riparazioni, la manutenzione o le regolazioni dovrebbero essere eseguite da un centro di assistenza Makita autorizzato.

- | | | |
|-----------------------------|------------------|---------------------|
| ① Zeskantsleutel | ⑩ Knop | ⑲ Mes (B) |
| ② Inbusbout | ⑪ Trekschakelaar | ⑳ Zijkant (C) |
| ③ Stelschroef | ⑫ Vastzetknop | ㉑ Zijkant (D) |
| ④ Schaafmes | ⑬ Ontgrendelknop | ㉒ Verbindingsstuk |
| ⑤ Uitsparing in het mes | ⑭ Start | ㉓ Makita stofzuiger |
| ⑥ Afdekplaat van beitelwals | ⑮ Einde | ㉔ Limiet markering |
| ⑦ Beitelwals | ⑯ Slijphouder | ㉕ Spaanafvoer |
| ⑧ Doorzichtige driehoek | ⑰ Vleugelmoer | ㉖ Koolborsteldop |
| ⑨ Schroevendraaier | ⑱ Mes (A) | |

TECHNISCHE GEGEVENS

Model	1806B
Schaafbreedte	170 mm
Max. schaafdiepte	2 mm
Toerental onbelast/min. (min ⁻¹)	15 000
Totale lengte	529 mm
Netto gewicht	8,8 kg

- In verband met ononderbroken research en ontwikkeling behouden wij ons het recht voor bovenstaande technische gegevens te wijzigen zonder voorafgaande kennisgeving.
- Opmerking: De technische gegevens kunnen van land tot land verschillen.

Stroomvoorziening

De machine mag alleen worden aangesloten op een stroombron van hetzelfde voltage als aangegeven op de naamplaat, en kan alleen op enkel-fase wisselstroom worden gebruikt. De machine is dubbel-geïsoleerd volgens de Europese standaard en kan derhalve ook op een niet-geaard stopcontact worden aangesloten.

Voor openbare laagspanningsverdeelssystemen van tussen 220 V en 250 V

Schakelbedieningen van elektrische toestellen veroorzaken spanningsschommelingen. De bediening van dit gereedschap onder ongunstige lichtnetomstandigheden kan een nadelige invloed hebben op de bediening van andere apparatuur. Het kan worden aangenomen dat er geen negatieve effecten zullen zijn wanneer de netimpedantie gelijk is aan of minder is dan 0,42 Ohm.

Het stopcontact dat voor dit gereedschap wordt gebruikt, moet beveiligd zijn door een zekering of een stroomonderbreker met trage afschakelkarakteristieken.

Veiligheidswenken

Voor uw veiligheid dient u de bijgevoegde Veiligheidsvoorschriften nauwkeurig op te volgen.

AANVULLENDE VEILIGHEIDSVoORSCHRIFTEN

1. Lompen, doeken, touwen en soortgelijke prullen dienen nooit in het werkgebied achtergelaten te worden.
2. Zorg dat het gereedschap nooit in contact komt met spijkers. Verwijder alvorens te schaven eventuele spijkers van het werkstuk.
3. Wees zeer voorzichtig met de messen.

4. Controleer alvorens te schaven of de bevestigingsbouten van de messen stevig vastgedraaid zijn.
5. Houd het gereedschap met beide handen stevig vast.
6. Houd uw handen uit de buurt van de bewegende delen.
7. Alvorens het gereedschap op een werkstuk te gebruiken, laat u het een tijdje draaien. Onderzoek het op vibraties of schommelende bewegingen die op een onjuiste installatie of onjuist gebalanceerde messen kunnen wijzen.
8. Zorg dat de messen niet in aanraking zijn met het werkstuk als u het gereedschap in wilt schakelen.
9. Wacht alvorens te schaven tot de messen op volle snelheid draaien.
10. Zorg dat u het gereedschap ten alle tijde op een afstand houdt van minstens 200 mm.
11. Alvorens iets bij te stellen dient u altijd het gereedschap uit te schakelen en te wachten totdat de messen volledig tot stilstand zijn gekomen.
12. Steek uw vinger nooit in de spaanafvoer. De spanen kunnen erin klem raken als u nat hout schaaft. Verwijder in dit geval de spanen met een stukje hout.
13. Schakel altijd uit als u het gereedschap niet gebruikt. Schakel het gereedschap alleen in als u het in handen houdt.
14. Wanneer u het gereedschap achterlaat, schakel het uit en zet het op een plankje met het voorstuk naar boven gericht zodat de messen niets aanraken.
15. Vervang altijd gelijktijdig beide messen en afdekplaten, aangezien anders onbalans kan ontstaan, waardoor de gebruiksaanwijzing van het gereedschap verkort kan worden.
16. Wacht totdat de messen volledig tot stilstand zijn gekomen, alvorens de machine opzij te zetten.
17. Gebruik alleen Makita messen die in deze gebruiksaanwijzing zijn gespecificeerd.

BEWAAR DEZE VoORSCHRIFTEN.

BEDIENINGSVOORSCHRIFTEN

Verwijderen of installeren van de schaafmessen (Fig. 1, 2 en 3)

Belangrijk:

- Controleer altijd of de machine is uitgeschakeld en het netsnoer uit het stopcontact is verwijderd, alvorens de messen te verwijderen of te installeren.

- Gebruik de volgende schaafmessen.

Onderdeelnr. 793186-4 *P-04254

De met * gemarkeerde messen zijn alleen in Europese landen verkrijgbaar. Raadpleeg uw dealer of het Makita Service-centrum wanneer u messen wilt kopen.

Om de messen van de beitelwals te verwijderen, draait u met een zeskant sleutel de vijf bevestigingsbouten los. De klemplaat kunt u dan tegelijk met de messen afnemen.

Alvorens de messen te installeren dienen ze gereinigd te worden van eventuele spaanders, stof en vuil. Ook de beitelwals dient te worden schoongemaakt. Gebruik altijd messen van dezelfde afmetingen en gewicht, aangezien anders trillingen of schudden van de beitelwals kunnen worden veroorzaakt, waardoor het gereedschap niet meer goed schaaft en uiteindelijk defekt raakt.

Er zijn twee afstelschroeven voor elk mes. Bij het installeren van de messen, dient u de koppen van de afstelschroeven in de uitsparingen in de messen te passen. Plaats vervolgens de klemplaat en draai met uw vingers de vijf bevestigingsbouten vast.

Draai de beitelwals om totdat de scherpe kant van het mes zich in het midden tussen de voorste en achterste schaafzool bevindt.

Leg vervolgens een doorzichtige driehoek op het achterste zoolvlak en schuif hem naar de scherpe kant van het mes totdat deze ermee bedekt wordt.

LET OP:

Trek de bevestigingsbouten zorgvuldig aan wanneer u de messen aan de machine bevestigt. Een losse bevestigingsbout kan gevaar opleveren. Controleer altijd of de bouten goed zijn vastgedraaid.

Voor de juiste mesinstelling

Uw te schaven oppervlakte zal ruw en ongelijk worden, indien het mes niet correct is ingesteld. Het mes moet dusdanig gemonteerd worden opdat de zijkant absoluut gelijk ligt ofwel parallel met het vlak van de achterzool. Onderstaand enkele voorbeelden van juiste en onjuiste instellingen.

(A) Voorzool (beweegbaar)

(B) Achterzool (vast)

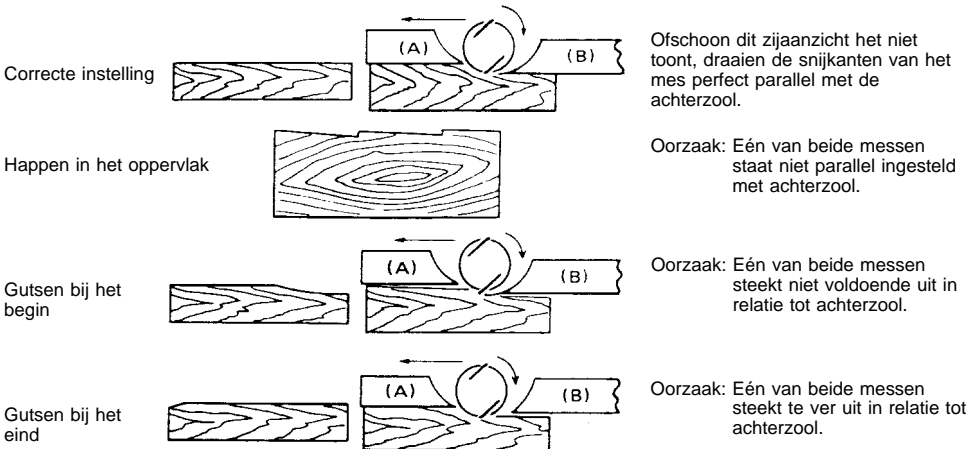

Instellen van schaafdiepte (Fig. 4)

De schaafdiepte is heel eenvoudig in te stellen door de knop voor op het gereedschap te verdraaien.

Werking van de trekschakelaar

LET OP:

Alvorens de machine op netstroom aan te sluiten, dient u altijd te controleren of de trekschakelaar behoorlijk werkt en bij het loslaten naar de "OFF" positie terugkeert.

Voor machines zonder vastzetknop en ontgrendelknop (Fig. 5)

Om de machine in te schakelen, drukt u gewoon de trekschakelaar in. Laat de schakelaar los om de machine uit te schakelen.

Voor machines met een vastzetknop (Fig. 6)

Om de machine in te schakelen, drukt u gewoon de trekschakelaar in. Laat de schakelaar los om de machine uit te schakelen. Voor continu gebruik, eerst de trekschakelaar en dan de vastzetknop indrukken. Om de machine vanuit de vergrendelde stand te stoppen, de trekschakelaar helemaal indrukken en deze dan loslaten.

Voor machines met een ontgrendelknop (Fig. 7)

Een ontgrendelknop is voorzien om te voorkomen dat de trekschakelaar per toeval wordt ingedrukt. Om de machine te starten, druk de ontgrendelknop in en druk dan de trekschakelaar in. Om de machine te stoppen, de trekschakelaar loslaten.

Schaven (Fig. 8)

Leg eerst het voorste zoolvlak plat op het oppervlak van het werkstuk, zonder dat de messen nog iets aanraken. Schakel het gereedschap in en wacht totdat de messen op volle snelheid draaien. Hierna beweegt u het gereedschap langzaam vooruit. Oefen druk uit op het voorste gedeelte van het gereedschap als u begint te schaven en op het achterste gedeelte als het einde nadert. Het schaven gaat gemakkelijker als u het werkstuk een beetje schuins houdt, zodat u schaaft met het gereedschap iets naar beneden gericht.

De snelheid waarmee u schaaft en de schaaftdiepte bepalen het resultaat. De snelheid van verspanen zelf is zodanig dat de spanen nooit klemraken. Voor ruw schaven kunt u de schaaftdiepte vermeerdere, terwijl voor een goede afwerking de schaaftdiepte verminderd moet worden en het gereedschap langzamer vooruitbewogen dient te worden.

Aanscherpen van de schaafmessen (Fig. 9, 10 en 11)

Houd uw schaafmessen altijd scherp om de best mogelijke resultaten te krijgen. Gebruik de slijphouder om bramen te verwijderen en fijn geslepen randen te krijgen.

Draai eerst de twee vleugelmoeren op de houder los en steek messen (A) en (B) erin zodat deze met zijanten (C) en (D) in aanraking komen. Draai dan de twee vleugelmoeren vast.

Dompel de wetsteen voor 2 of 3 minuten in water alvorens aan te scherpen. Houd de aanscherphouder zodanig, dat beide messen met de wetsteen in aanraking komen voor gelijktijdig aanscherpen onder dezelfde hoek.

Aansluiten van een stofzuiger

Voor Europese landen en gebieden (Fig. 12 en 13)

Voor stofvrij schaven sluit u een Makita-stofzuiger aan op uw machine. Monteer de zuigkop (bijgeleverd onderdeel) op de machine door gebruikmaking van de bijgeleverde schroeven. Sluit daarna een slang van de stofzuiger aan op de zuigkop (zie Fig. 13).

Voor andere landen en gebieden

Om een Makita-stofzuiger aan uw machine te bevestigen, hebt u een verbindingsstuk en scharnierstuk (los verkrijgbare accessoires) nodig. Voor het verbindingsstuk en scharnierstuk dient u een catalogus of vertegenwoordiger van Makita te raadplegen.

ONDERHOUD

LET OP:

Zorg er altijd voor dat de machine is uitgeschakeld en de stekker uit het stopcontact is verwijderd alvorens onderhoud aan de machine uit te voeren.

Vervangen van koolborstels (Fig. 14, 15 en 16)

Vervang de koolborstels wanneer deze tot aan de limietmarkering zijn versleten. Verwijder eerst de spaanafvoer en vervang dan de koolborstels. Vervang altijd beide koolborstels gelijktijdig door gelijksoortige koolborstels.

Opdat het gereedschap veilig en betrouwbaar blijft, dienen alle reparaties, onderhoud of afstellingen te worden uitgevoerd bij een erkend Makita service centrum.

- | | | |
|-------------------------|--------------------------|-----------------------------|
| ① Llave hexagonal | ⑩ Pomo | ⑲ Cuchilla (B) |
| ② Tornillo | ⑪ Interruptor de gatillo | ⑳ Lado (C) |
| ③ Tornillo de ajuste | ⑫ Botón de bloqueo | ㉑ Lado (D) |
| ④ Cuchilla | ⑬ Botón de seguridad | ㉒ Tobera |
| ⑤ Ranura en la cuchilla | ⑭ Comienzo | ㉓ Aspirador Makita |
| ⑥ Cubierta del tambor | ⑮ Final | ㉔ Marca de límite |
| ⑦ Tambor | ⑯ Maestro de afilado | ㉕ Cubierta de virutas |
| ⑧ Regla triangular | ⑰ Tuerca de mariposa | ㉖ Tapas del portaescobillas |
| ⑨ Destornillador | ⑱ Cuchilla (A) | |

ESPECIFICACIONES

Modelo	1806B
Anchura cepillado	170 mm
Profundidad de cepillado	2 mm
Velocidad en vacío (min ⁻¹)	15.000
Longitud total	529 mm
Peso neto	8,8 kg

- Debido a un programa continuo de investigación y desarrollo, las especificaciones aquí dadas están sujetas a cambios sin previo aviso.
- Nota: Las especificaciones pueden ser diferentes de país a país.

Alimentación

La herramienta ha de conectarse solamente a una fuente de alimentación de la misma tensión que la indicada en la placa de características, y sólo puede funcionar con corriente alterna monofásica. El sistema de doble aislamiento de la herramienta cumple con la norma europea y puede, por lo tanto, usarse también en enchufes hembra sin conductor de tierra.

Para sistemas de distribución de baja tensión de entre 220 y 250 v públicos

Los cambios de operación de aparatos eléctricos ocasionan fluctuaciones de tensión. La operación de este dispositivo en condiciones desfavorables de corriente puede afectar adversamente a la operación de otros equipos. Con una impedancia eléctrica igual o inferior a 0,42 ohmios, se puede asumir que no surgirán efectos negativos.

La toma de corriente utilizada para este dispositivo deberá estar protegida con un fusible o disyuntor que tenga unas características de desconexión lenta.

Sugerencias de seguridad

Para su propia seguridad, consulte las instrucciones de seguridad incluidas.

NORMAS DE SEGURIDAD ADICIONALES

1. No deje nunca trapos, ropas, cuerdas, cordones u objetos similares en los alrededores del área de trabajo.
2. Evite el cortar clavos. Busque y extraiga todos los clavos de la pieza de trabajo antes de realizar la operación.
3. Manipule las cuchillas cuidadosamente.

4. Asegúrese que los tornillos de instalación de la cuchilla estén apretados firmemente antes de realizar la operación.
5. Sostenga la herramienta firmemente con ambas manos.
6. Mantenga las manos alejadas de las partes rotativas.
7. Antes de utilizar la herramienta en la pieza de trabajo actual, déjela funcionar durante un rato. Vea que no haya vibraciones u oscilaciones que puedan indicar una instalación mal hecha o una cuchilla mal equilibrada.
8. Asegúrese de que la cuchilla no toque la pieza de trabajo antes de que se conecte el interruptor.
9. Espere hasta que la cuchilla haya alcanzado toda su velocidad antes de empezar a cortar.
10. Manténgase al menos a 200 mm de distancia de la herramienta en todo momento.
11. Cuando desconecte la máquina, espere a que las cuchillas se hayan parado totalmente antes de realizar cualquier tipo de ajuste.
12. Nunca ponga el dedo en la salida de virutas. La salida puede obstruirse cuando se corta madera húmeda. Extraiga las virutas con un palo.
13. No deje la herramienta funcionando. Opere la herramienta solamente cuando la tenga en las manos.
14. Cuando deje la cepilladora, desconéctela y póngala con la base frontal hacia arriba en un bloque de madera, de manera que las cuchillas no contacten con nada.
15. Cambie siempre ambas cuchillas o cubiertas del tambor, de otra manera el desequilibrio que se produciría causaría vibraciones y acortaría la vida de la máquina.
16. Espere a que la herramienta se pare completamente antes de dejarla aparte.
17. Emplee solamente las cuchillas Makita especificadas en este manual.

GUARDE ESTAS INSTRUCCIONES.

INTRUCCIONES PARA EL FUNCIONAMIENTO

Extracción o instalación de las cuchillas de la cepilladora (Fig. 1, 2 y 3)

Importante:

- Asegúrese siempre de que la herramienta esté desconectada y desenchufada antes de extraer o instalar la cuchilla.
- Utilice las siguientes cuchillas de cepilladora.
Números de pieza 793186-4 *P-04254
Las cuchillas marcadas con asterisco * solamente están disponibles en los países europeos. Consulte a su distribuidor o al centro de servicio Makita a la hora de adquirir las cuchillas.

Para extraer las cuchillas del tambor, desenrosque los cinco tornillos de instalación con una llave hexagonal. La cubierta del tambor se desprenderá junto con las cuchillas.

Para instalar las cuchillas, limpie primero todas las virutas o materiales extraños adheridos al tambor o a las cuchillas. Utilice cuchillas de las mismas dimensiones y peso, o se producirán oscilaciones/vibraciones, provocando una acción de cepillado imperfecta y, eventualmente, la rotura de la herramienta.

Para cada cuchilla hay dos tornillos de ajuste. Cuando instale la cuchilla, la ranura debe coincidir con la cabeza del tornillo de ajuste. Luego coloque la cubierta del tambor y atornille los cinco tornillos con la mano.

Gire el tambor hasta que el borde de la cuchilla esté justo en el centro entre las bases delantera y trasera. Coloque la regla triangular en la base y deslicela sobre el borde de la cuchilla. Gire los dos tornillos de ajuste para graduar la altura de la cuchilla. El ajuste debe hacerse de manera que la protrusión de la cuchilla sea uniforme en el cepillo. Además la regla triangular debe ponerse al ras con todo el ancho del borde de la cuchilla. Después de ajustar ambas cuchillas, apriete los cinco tornillos de instalación uniforme y alternadamente con la llave hexagonal. Después de apretar los tornillos, asegúrese de los tornillos de ajuste completamente.

PRECAUCIÓN:

Apriete cuidadosamente los tornillos de instalación de las cuchillas cuando las instale en la herramienta. Un tornillo de instalación flojo puede ser peligroso. Verifique siempre que los tornillos estén apretados firmemente.

Para el ajuste correcto de la cuchilla de cepilladora

Su superficie de cepillado quedará tosca y desnivelada, a no ser que la cuchilla sea ajustada adecuada y fuertemente. La cuchilla debe montarse de tal manera que el borde cortante esté absolutamente nivelado, es decir, paralelo a la superficie de la base trasera. Dabajo hay algunos ejemplos de ajustes buenos y malos.

(A) Base frontal (zapata movable)

(B) Base trasera (zapata estacionaria)

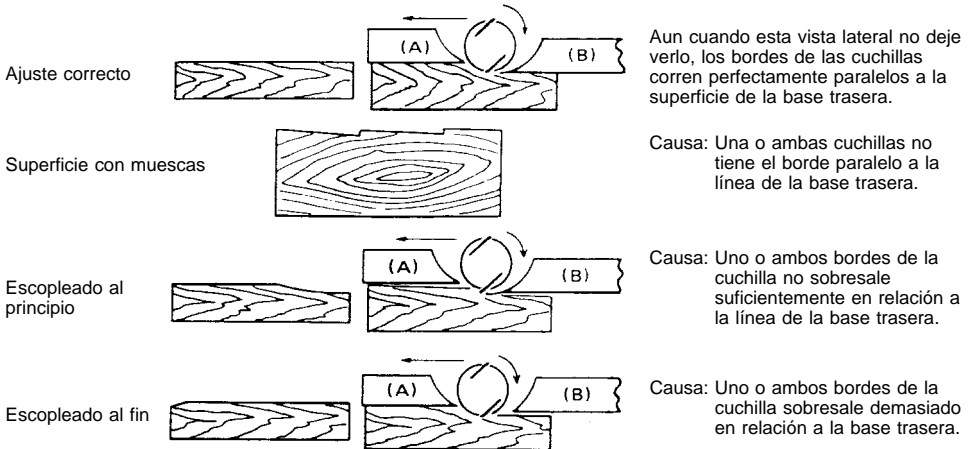

Ajuste de la profundidad de corte (Fig. 4)

La profundidad de corte se puede ajustar simplemente girando el pomo de la parte frontal de la herramienta.

Acción del interruptor

PRECAUCIÓN:

Antes de conectar la herramienta, verifique siempre que el interruptor de gatillo funcione correctamente y vuelva a la posición "OFF" al dejarlo libre.

Para máquinas sin botón de bloqueo ni botón de seguridad (Fig. 5)

Para arrancar la herramienta, apriete simplemente el gatillo. Déjelo libre para detener la herramienta.

Para máquinas con botón de bloqueo (Fig. 6)

Para arrancar la herramienta, apriete simplemente el gatillo. Déjelo libre para detener la herramienta. Para realizar una operación continua, apriete el gatillo y luego presione hacia adentro el botón de bloqueo. Para detener la herramienta estando el botón en la posición de bloqueo, apriete completamente el gatillo y luego déjelo libre.

Para máquinas con botón de seguridad (Fig. 7)

Para evitar apretar accidentalmente el gatillo se ha suministrado un botón de seguridad. Para arrancar la herramienta, presione el botón de seguridad y apriete el gatillo. Deje libre el gatillo para detener la herramienta.

Operación de cepillado (Fig. 8)

Primeramente, ponga la herramienta descansando sobre su base sobre la pieza de trabajo sin que las cuchillas hagan contacto con ella. Conecte la herramienta y espere a que las cuchillas alcancen su velocidad máxima. Luego mueva la herramienta con cuidado hacia adelante. Aplique presión sobre la parte frontal de la herramienta al comienzo del cepillado. El cepillado resultará más fácil si la pieza de trabajo es afianzada firmemente, de manera que se pueda cepillar hacia abajo.

La velocidad y la profundidad de corte determinan el tipo de acabado. La fuerza motriz de la cepilladora corta a una velocidad a la que no se producirán atascos por las virutas. Para un corte tosco se debe incrementar la profundidad de corte, mientras que para un buen acabado se debe reducir la profundidad de corte y avanzar la herramienta más lentamente.

Afilado de las cuchillas de la cepilladora (Fig. 9, 10 y 11)

Mantenga siempre afiladas las cuchillas para conseguir el mejor resultado posible. Utilice el maestro de afilado para evitar las mellas y conseguir un buen filo.

Primero, afloje las dos tuercas de mariposa del soporte e inserte las cuchillas (A) y (B) de manera que toquen los lados (C) y (D). Luego apriete las tuercas de mariposa.

Sumerja la piedra afiladora en agua durante unos 2 ó 3 minutos antes del afilado. Sostenga el soporte de manera que ambas cuchillas toquen la piedra afilador para realizar un afilado simultáneo al mismo ángulo.

Conexión de un aspirador

Para países europeos (Fig. 12 y 13)

Cuando desee realizar una operación de cepillado limpia, conecte una aspiradora Makita a su herramienta. Instale la tobera (equipo estándar) en la herramienta utilizando los tornillos suministrados. Luego conecte una manguera de la aspiradora a la tobera como se muestra en la **figura 13**.

Para otros países

Para conectar un aspirador Makita a su herramienta necesitará una tobera y una junta (accesorios opcionales). Consulte un catálogo o con un representante de Makita para conocer la tobera y la junta que deberá utilizar.

MANTENIMIENTO

PRECAUCIÓN:

Asegúrese siempre de que la herramienta esté desconectada y desenchufada antes de realizar ninguna reparación en ella.

Reemplazo de las escobillas de carbón (Fig. 14, 15 y 16)

Reemplace las escobillas de carbón cuando estén desgastadas hasta la marca de límite. Primero, extraiga la cubierta para virutas y luego reemplace las escobillas de carbón. Las dos escobillas de carbón idénticas deberán reemplazarse al mismo tiempo.

Para mantener la seguridad y fiabilidad del producto, las reparaciones, el mantenimiento y los ajustes deberán ser realizados por un Centro de Servicio Autorizado de Makita.

- | | | |
|---|---------------------------------|------------------------------|
| ① Chave hexagonal | ⑨ Chave de fendas | ⑰ Porca de orelhas |
| ② Parafuso de cabeça hexagonal | ⑩ Botão | ⑱ Lâmina (A) |
| ③ Parafuso | ⑪ Gatilho do interruptor | ⑲ Lâmina (B) |
| ④ Lâmina | ⑫ Botão de bloqueio/desbloqueio | ⑳ Lado (C) |
| ⑤ Ranhura da lâmina | ⑬ Botão de bloqueio/desbloqueio | ㉑ Lado (D) |
| ⑥ Placa (capa) de fixação da lâmina ao tambor | ⑭ Início | ㉒ Tubo |
| ⑦ Tambor | ⑮ Fim | ㉓ Aspirador da Makita |
| ⑧ Guia triangular | ⑯ Suporte para afiar | ㉔ Marca limite |
| | | ㉕ Falange de saída de aparas |
| | | ㉖ Tampas do porta-escovas |

ESPECIFICAÇÕES

Modelo	1806B
Largura da lâmina	170 mm
Profundidade de corte	2 mm
Velocidade em vazio (min ⁻¹)	15.000
Comprimento total	529 mm
Peso	8,8 kg

- Devido a um programa contínuo de pesquisa e desenvolvimento, estas especificações podem ser alteradas sem aviso prévio.
- Nota: As especificações podem variar de país para país.

Alimentação

A ferramenta só deve ser ligada a uma fonte de alimentação com a mesma voltagem da indicada na placa de características, e só funciona com alimentação CA monofásica. Tem um sistema de isolamento duplo de acordo com as normas europeias e pode, por isso, utilizar tomadas sem ligação à terra.

Para sistemas públicos de distribuição de baixa voltagem entre 220 V e 250 V

Alternar a operação de aparelhos eléctricos pode causar flutuações de voltagem. A operação deste aparelho sob condições de alimentação não favoráveis pode ter efeitos adversos na operação de outro equipamento. Com uma impedância de alimentação igual ou inferior a 0,42 ohms pode-se presumir que não haverá efeitos negativos. A tomada de alimentação utilizada para este aparelho deve ser protegida com um fusível ou um disjuntor protector de circuito que tenha características de disparo lentas.

Conselhos de segurança

Para sua segurança, leia as instruções anexas.

REGRAS DE SEGURANÇA ADICIONAIS

1. Nunca deixe trapos, roupas, cordas, cordéis ou objectos similares na área de serviço.
2. Evite cortar pregos. Antes do início da operação retire todos os pregos da superfície que vai trabalhar.
3. Tenha muito cuidado quando mexer nas lâminas.
4. Verifique se os pernos do porta-lâminas estão bem apertados antes de iniciar o trabalho.
5. Segure a ferramenta com firmeza.
6. Afaste as mãos das partes em rotação.
7. Antes de iniciar o trabalho deixe a ferramenta funcionar em vazio durante uns momentos. Verifique se se produzem vibrações ou oscilações que possam indicar uma instalação incorrecta ou uma lâmina mal colocada.
8. Não deixe a lâmina tocar na superfície de trabalho antes de accionar o interruptor.
9. Espere até a lâmina estar a funcionar na velocidade máxima antes de iniciar o corte.
10. Durante a operação afaste-se pelo menos 200 mm da ferramenta.
11. Quando desligar a ferramenta, espere até que as lâminas estejam completamente paradas antes de efectuar qualquer afinação.
12. Nunca ponha o dedo na saída das partículas. Esta saída pode ficar obstruída quando cortar madeira húmida. Extraia as partículas com uma vara.
13. Não deixe a ferramenta a funcionar sozinha. Trabalhe apenas quando a puder segurar com as duas mãos.
14. Quando não estiver a funcionar, desligue-a e coloque-a com a base frontal virada para cima, sobre um bocado de madeira, de maneira que as lâminas não toquem em nada.
15. Substitua sempre as duas lâminas ou as tampas do tambor. Caso contrário provocará um desequilíbrio da ferramenta que originará vibrações e encurtará o seu tempo de vida útil.
16. Espere que a máquina esteja completamente parada antes de a colocar de lado.
17. Utilize só as lâminas da Makita especificadas neste manual.

GUARDE ESTAS INSTRUÇÕES.

INSTRUÇÕES DE FUNCIONAMENTO

Para retirar ou colocar as lâminas da plaina (Fig. 1, 2 e 3)

Importante:

- Certifique-se sempre de que a ferramenta está desligada e a ficha retirada da tomada antes de retirar ou colocar a lâmina.
- Utilize as seguintes lâminas de plaina.
N. de Parte 793186-4 *P-04254
As lâminas com a marca * só existem no mercado Europeu. Consulte o seu revendedor ou o Centro de Assistência da Makita quando comprar lâminas.

Para extrair as lâminas do tambor, desaperte os cinco pernos com a chave hexagonal. A placa do tambor soltar-se-à juntamente com as lâminas.

Limpe primeiro as aparas ou partículas que possam ter aderido às lâminas ou ao cilindro, antes de colocá-las. Utilize sempre lâminas com as mesmas dimensões e peso, a fim de evitar vibrações e oscilações que provocarão um corte imperfeito e possíveis avarias da ferramenta.

Regulação correcta da lâmina de corte

Se a lâmina não ficar apertada e regulada de maneira adequada, a superfície de trabalho ficará imperfeita e desnivelada. A lâmina deve ser colocada de modo que a sua extremidade de corte fique absolutamente nivelada, isto é, paralela à superfície da base traseira. A seguir poderá observar alguns exemplos de regulações bem e mal feitas.

(A) Base frontal (sapata móvel)

(B) Base traseira (sapata estática)

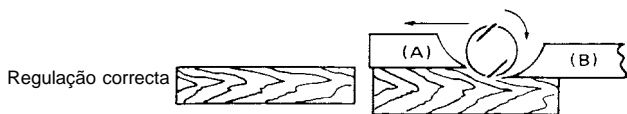

Embora esta perspectiva lateral não mostre, as extremidades das lâminas deslizam perfeitamente paralelas à superfície da base traseira.

Superfície com desníveis



Causa: Uma ou ambas as lâminas não têm as extremidades paralelas à linha da base traseira.

Inclinação no princípio da peça

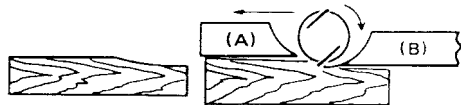

Causa: Uma ou ambas as extremidades da lâmina não sobressaiem suficientemente em relação à linha da base traseira.

Inclinação na saída

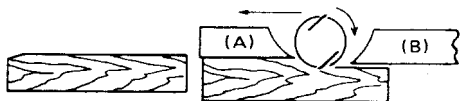

Causa: Uma ou ambas as extremidades da lâmina sobressaiem demasiado em relação à base traseira.

Regulação da profundidade de corte (Fig. 4)

Para regular a profundidade de corte basta rodar o botão existente na parte frontal da ferramenta.

Interruptor

PRECAUÇÃO:

Antes de ligar a ferramenta verifique sempre se o gatilho funciona correctamente e regressa à posição "OFF" (desligado) quando o solta.

Para ferramenta sem o botão de bloqueio/desbloqueio (Fig. 5)

Para ligar a ferramenta carregue no gatilho. Liberte-o para pará-la.

Para ferramenta com botão de bloqueio (Fig. 6)

Para ligar a ferramenta, carregue no gatilho. Liberte-o para pará-la. Para operação contínua, carregue no gatilho e em seguida empurre o botão de bloqueio. Para parar a ferramenta a partir da posição de bloqueio carregue completamente no gatilho e em seguida liberte-o.

Para ferramenta com botão de bloqueio/desbloqueio (Fig. 7)

Para evitar o accionamento involuntário do gatilho existe um botão de bloqueio/desbloqueio. Para ligar a ferramenta pressione esse botão e carregue no gatilho. Solte o gatilho para parar.

Corte (Fig. 8)

Comece por colocar a ferramenta com a base sobre a superfície de trabalho, sem que as lâminas lhe toquem. Ligue a ferramenta e aguarde que as lâminas atinjam a sua velocidade máxima. Movimente a ferramenta com cuidado, para a frente. No início do corte faça pressão na parte dianteira da ferramenta. Facilitará o corte se a superfície de trabalho estiver bem segura, permitindo cortar até abaixo.

A velocidade e a profundidade de corte são determinantes para o tipo de acabamento. A força motriz da plaina corta a uma velocidade que não origina acumulação de aparas. Se desejar um corte rudimentar deverá aumentar a profundidade de corte, enquanto que para um acabamento perfeito deverá reduzir a profundidade de corte e movimentar a ferramenta lentamente.

Afiar as lâminas de corte (Fig. 9, 10 e 11)

Para obter os melhores resultados de trabalho mantenha sempre as lâminas bem afiadas. Utilize o afinador para evitar estragos e conseguir um bom fio.

Em primeiro lugar, desaperte as duas porcas de orelhas e introduza as lâminas (A) e (B) de maneira que toquem os lados (C) e (D). Seguidamente, aperte as porcas de orelhas.

Introduza a pedra de amolar na água durante cerca de 2 ou 3 minutos. Segure o suporte de maneira que ambas as lâminas toquem na pedra de amolar, a fim de que sejam afiadas em simultâneo e no mesmo ângulo.

Ligação a um aspirador

Para países e áreas Europeias (Fig. 12 e 13)

Quando desejar executar uma operação de corte limpo, ligue um aspirador Makita à sua plaina. Coloque o tubo (equipamento básico) na ferramenta utilizando os parafusos fornecidos. Em seguida ligue o tubo do aspirador ao tubo como indicado na Fig. 13.

Para outros países e áreas

Necessita de um tubo e uma ligação (acessórios opcionais) para ligar um aspirador da Makita à sua ferramenta. Consulte um catálogo da Makita ou um agente oficial sobre o tubo e a ligação.

MANUTENÇÃO

PRECAUÇÃO:

Certifique-se sempre de que a ferramenta está desligada e a ficha retirada da tomada antes de efectuar qualquer inspeção e manutenção.

Substituição das escovas de carvão (Fig. 14, 15 e 16)

Substitua as escovas de carvão quando estiverem gastas até à marca limite. Primeiro retire a falange de saída das aparas e em seguida substitua as escovas de carvão. Devem ser as duas substituídas simultaneamente por escovas idênticas.

Para salvaguardar a segurança e a fiabilidade do produto, as reparações, manutenção e afinações deverão ser sempre efectuadas por um Centro de Assistência Oficial MAKITA.

① 6-kantnøgle	⑩ Dybdeindstillingsgreb	⑲ Høvljern (B)
② Klemskrue	⑪ Afbryder	⑳ Anslagskant (C)
③ Justérskrue	⑫ Låseknap	㉑ Anslagskant (D)
④ Høvljern	⑬ Startspærre	㉒ Spånudtag europæisk udførsel (rund)
⑤ Not i høvljern	⑭ Tryk ved emnets forkant (start)	㉓ Makita udsugning
⑥ Klemplade	⑮ Tryk ved emnets bagkant (slut)	㉔ Slidgrænse
⑦ Kutter	⑯ Knivholder	㉕ Spånstuds
⑧ Indstillingstrekant	⑰ Vingemøtrik	㉖ Børsteholderhætte
⑨ Skruetrækker	⑱ Høvljern (A)	

TEKNISKE DATA

Model	1806B
Høvllebredde	170 mm
Høvlledybde	2 mm
Omdrejninger (min ⁻¹)	15 000
Længde	529 mm
Vægt	8,8 kg

- Ret til tekniske ændringer forbeholdt.
- Bemærk: Tekniske data kan variere fra land til land.

Netspænding

Maskinen må kun tilsluttes den netspænding, der er angivet på typeskiltet. Maskinen arbejder på enkelt-faset vekselspænding og er dobbeltisoleret iht. de europæiske normer og må derfor tilsluttes en stikkontakt uden jordtilslutning.

For offentlige lavspændingsnet på mellem 220 V og 250 V

Tænd og sluk af elektriske apparater medfører spændingssvingninger. Anvendelse af denne maskine under uheldige lysnetforsyningsforhold kan have negativ indflydelse på driften af andet udstyr. Ved en netimpedans svarende til eller mindre end 0,42 ohm, kan det antages, at der ikke vil være negative påvirkninger.

Stikkontakten, der anvendes til denne maskine, skal være beskyttet med en sikring eller en beskyttelsesafbryder med træg udløsning.

Sikkerhedsforskrifter

For Deres egen sikkerheds skyld bør De sætte Dem ind i sikkerhedsforskrifterne.

YDERLIGERE

SIKKERHEDSFORSKRIFTER

1. Klude, løs beklædning, ledninger, snor og lignende skal holdes borte fra arbejdsstedet.
2. Tjek emnet og fjern søm, skruer og andre fremmedlegemer før arbejdet påbegyndes.
3. Høvljernene skal behandles med forsigtighed.
4. Sørg for at klemskrueerne er fastspændt før arbejdet påbegyndes.
5. Hold maskinen fast med begge hænder.
6. Hold hænderne borte fra roterende dele.
7. Lad maskinen køre i tomgang før arbejdet begyndes. Vær opmærksom på evt. vibrationer eller slag, der kan være tegn på forkert monterede høvljern.
8. Sørg for at høvljernene ikke er i kontakt med emnet når maskinen tændes.
9. Begynd først arbejdet når maskinen har nået fulde omdrejninger.
10. Hold altid en sikkerhedsafstand på 20 cm til maskinen.
11. Sluk altid maskinen, træk netstikket ud og vent til maskinen er helt stoppet før der foretages justeringer på maskinen.
12. Stik aldrig fingrene ind i spånudtaget. Spånudtaget kan tilstoppe, hvis der høvles vådt træ. Rens med en pind iht. pkt. 11.
13. Lad aldrig maskinen køre uden opsyn. Start kun maskinen når den holdes med begge hænder.
14. Når De stiller maskinen fra Dem, skal den være helt stoppet og stilles med den forreste høvl-sål på et stykke træ, så høvljernene er fri af underlaget.
15. Udskift altid høvljern og trykplader parvis for at undgå ubalance, der resulterer i vibrationer, der kan forkorte maskinens levetid.
16. Ved afslutning af høvling skal De vente, indtil høvljernsakslen står helt stille, før De stille maskinen fra Dem eller maskinen slukkes.
17. Høvljernene bør altid udskiftes, så snart de bliver sløve, da sløve høvljern øger risikoen for kutterslag og fører til reduceret hastighed, hvilket gør, at spånudtaget bliver tilstoppet. Der bør kun anvendes originale Makita høvljern. Anvendes andre høvljern med denne maskine, kan det føre til ulykker.

GEM DISSE FORSKRIFTER.

BETJENINGSVEJLEDNING

Montering og afmontering af høvljern (Fig. 1, 2 og 3)

Vigtigt:

- Kontroller altid, at maskinen er slukket og netstikket trukket ud, før høvljernet monteres eller afmonteres.

- Anvend følgende høvljern.
Del nr. 793186-4 *P-04254

Høvljernet mærket med * føres kun i europæiske lande. Få råd og vejledning hos Deres forhandler eller et Makita Service Center, når De køber høvljernet.

For at afmontere høvljernerne skrues klæmskruerne af med det medfølgende værktøj. Klæmpladerne tages af sammen med høvljernerne.

Kutteren, høvljern og klæmplader rengøres grundigt. Brug altid høvljernet med samme størrelse og vægt. Ubalance medfører vibrationer og påvirker høvlekvaliteten og maskinens levetid.

Der er to justérskruer for hvert høvljern. Ved montering af høvljernet skal noten i høvljernet passe over justérskruernes hoveder. Læg klæmpladen på og spænd klæmskruerne løs fast.

Drej kutteren så høvljernet æg står midt mellem forreste og bageste høvlsål.

Sæt kanten af indstillingstrekanten fladt på den bageste høvlsål og skyd den hen over knivæggen. Drej de to indstillingsskruer for at indstille høvljernet overstand. Denne skal være ens over hele høvljernet længde og i plan med indstillingstrekantens underside. Spænd herefter klæmskruerne på skift indtil de er hårdt fastspændte.

Gentag ovenstående for det andet høvljern.

FORSIGTIG:

Ved montering af høvljernet skal alle klæmskruer spændes omhyggeligt fast. Klæmskruer, der ikke er spændt korrekt, medfører fare. Kontrollér regelmæssigt at alle klæmskruer er ordentligt fastspændte.

Korrekt indstilling af høvljern

Fejlmonterede høvljern medfører oprifter og kutterslag. Ved korrekt monterede høvljern skal knivæggen være absolut parallel med den bageste høvlsål. Følgende eksempler viser nogle resultater af korrekt og forkert monterede høvljern.

(A) Forreste høvlsål

(B) Bageste høvlsål

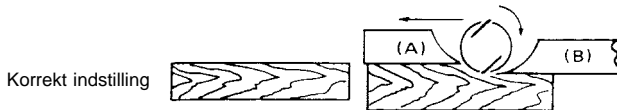

Selvom dette billede (set fra siden) ikke viser det, er høvljernerne monteret absolut parallelt med bageste høvlsål.

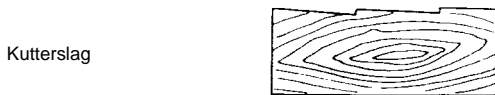

Årsag: Et eller begge høvljerner er ikke parallel med den bageste høvlsål.

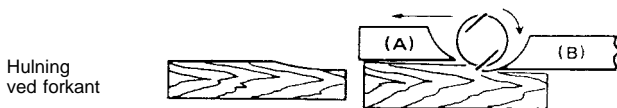

Årsag: Et eller begge høvljerner er ikke langt nok fremme i forhold til bageste høvlsål.



Årsag: Et eller begge høvljerner er for langt fremme i forhold til bageste høvlsål.

Dybdeindstilling (Fig. 4)

Dybdeindstilling foretages ved at dreje på dybdeindstillingsgrebet forrest på maskinen.

Betjening af afbryder

FORSIGTIG:

Før maskinen tilsluttes, skal De altid kontrollere, at afbryderen fungerer korrekt og returnerer til "STOP/OFF" -positionen, når den slippes.

Maskine uden startspærre og låseknap (Fig. 5)

Tryk på afbryderen for at starte, slip afbryderen for at stoppe.

Maskine med låseknap (Fig. 6)

Tryk på afbryderen for at starte, slip afbryderen for at stoppe. Ved vedvarende arbejde trykkes først på afbryderen dernæst på låseknapen. For at stoppe fra denne låste position trykkes kort på afbryderen hvorefter den slippes.

Maskine med startspærre (Fig. 7)

For at undgå utilsigtet start er denne model udstyret med en startspærre. For at starte trykkes først på startspærreknappen og derefter på afbryderen mens startspærreknappen holdes inde. For at stoppe slippes afbryderen.

Høvling (Fig. 8)

Sæt først den forreste høvlsål på emnet, så høvljernene ikke berører emnet eller noget andet. Start maskinen og vent til den er nået op på fulde omdrejninger. Skub høvlen langsomt fremad, mens der i starten ved emnets forkant trykkes ned på den forreste høvlsål, senere ved emnets bagkant flyttes trykket til den bageste høvlsål. Høvlingen kan gøre lettere ved at fastgøre emnet skråt, så der høvles nedad. Overfladekvaliteten afhænger af fremføringshastigheden og spåndybden.

Slibning af høvljern (Fig. 9, 10 og 11)

Hold altid høvljernene skarpe for at opnå det bedst mulige resultat. Brug knivholderen, når der skal fjernes hak i æggen, eller når æggen skal slibes skarp.

Løsn de to vingemøtrikker på knivholderen og sæt høvljernene (A) og (B) ind, så de ligger imod anslagskanterne (C) og (D). Spænd vingemøtrikkerne.

Nedsænk slibestenen i vand to til tre minutter før høvljernene skal slibes. Hold klingeholderen, så begge høvljern er i samtidig kontakt med slibestenen, således at de slibes samtidigt og i samme vinkel.

Tilslutning af udsugning

Maskiner med europæisk (rund) spånudtag (Fig. 12 og 13)

For at minimere støvudviklingen kan maskinen tilsluttes en Makita udsugning. Montér spånudtaget (standardudstyr) på maskinen med de medfølgende skruer. Sæt derefter udsugningsslangen på spånudtaget som vist på fig. 13.

For andre lande

En udsugningsstuds og en adapter (ekstra tillbehør) er nødvendig for at kunne tilslutte en Makita udsugning. Kontakt Deres forhandler for levering af de rette dele.

VEDLIGEHOJDELSE

FORSIGTIG:

Før der udføres noget arbejde på selve maskinen skal De sikre Dem, at maskinen er slukket og netstikket trukket ud.

Udskiftning af kul (Fig. 14, 15 og 16)

Udskift maskinens kul når disse er slidt ned til slidgrænsen. Afmonter først spånudtaget med en skrueetrækker. De nedslidte kul tages ud og erstattes med nye originale Makita-kul. Udskift altid kullene parvis.

For at opretholde produktets sikkerhed og pålidelighed, bør istandsættelse, vedligeholdelse og justering kun foretages af et autoriseret Makita Service-Center.

① Sexkantnyckel	⑩ Ratt	⑲ Kniv (B)
② Skruv	⑪ Strömställare	⑳ Sida (C)
③ Inställningsskruv	⑫ Låsknapp	㉑ Sida (D)
④ Hyvelkniv	⑬ Säkerhetsknapp	㉒ Munstycke
⑤ Genomgående urfräsning	⑭ Början	㉓ Makita dammsugare
⑥ Yttre knivhållare	⑮ Slut	㉔ Slitagemarkering
⑦ Kutter	⑯ Slipningshållare	㉕ Spånavedare
⑧ Inställningsmall	⑰ Vingmutter	㉖ Kolhållarlock
⑨ Spårmejsel	⑱ Kniv (A)	

TEKNISKA DATA

Modell	1806B
Hyvelbredd	170 mm
Skärdjup	2 mm
Varvtal (min ⁻¹)	15 000
Totallängd	529 mm
Nettovikt	8,8 kg

- På grund av det kontinuerliga programmet för forskning och utveckling, kan här angivna tekniska data ändras utan föregående meddelande.
- Observera: Tekniska data kan variera i olika länder.

Strömförsörjning

Maskinen får endast anslutas till nät med samma spänning som anges på typlåten och kan endast köras med enfas växelström. Den är dubbelisolerad i enlighet med europeisk standard och kan därför anslutas till vägguttag som saknar skyddsjord.

För allmänna lågspännings distributionssystem på mellan 220 V och 250 V

Att koppla om driften på elektriska apparater orsakar spänningsförändringar. Drift av denna apparat under olämpliga elnätförhållanden kan ha en negativ påverkan på driften av annan utrustning. Om elnätet har en impedans på 0,42 ohm eller mindre kan man anta att det inte uppstår någon negativ påverkan av driften.

Det nätuttag som används till den här apparaten måste vara skyddat med en säkring eller skyddande brytkrets med långsam brytkarakteristik.

Säkerhetstips

För din egen säkerhets skull, bör du läsa igenom de medföljande säkerhetsföreskrifterna.

KOMPLETTERANDE SÄKERHETSFÖRESKRIFTER

1. Rensa arbetsstycket från spik, skruv, klammer o. dyl. innan hyvlingen påbörjas.
2. Kontrollera alltid innan start att knivarna är felfria, korrekt monterade samt att knivhållarnas fästskruvar är ordentligt åtdragna.
3. Håll ALLTID hyveln med båda händerna.
4. Låt maskinen gå några sekunder i tomgång först. Eventuella vibrationer är tecken på obalans och orsaken måste då undersökas. Knivarna kan t ex vara skadade eller felaktigt monterade.
5. Starta aldrig hyveln med kuttern liggande an mot arbetsstycket. En riskabel kick-back, skadade knivar och förstört arbetsstycke kan bli följden.
6. Vid hyvling av fuktigt och kådrikt trä sätts spånutkastet lätt igen. Använd en träpinne – ej fingrarna – vid rensning. Observera att motors kylflutt slungar ut spånen och det är därför viktigt att spånutkastet hålls väl rensat. I annat fall kan motorlindningen överhettas.
7. Ställ inte ifrån dig maskinen innan kuttern slutat rotera och använd en brädbit som stöd för främre delen av hyveln. Därigenom hålls knivarna fria och skyddade.
8. För att undvika obalans skall alltid bågge knivarna bytas vid samma tillfälle.
9. Överbelasta inte hyveln. Ett tecken på detta är om motorvarvet går ner kraftigt. Risk finns då att motorlindningen bränns.
10. Vänta tills maskinen har stannat helt innan den ställs åt sidan.
11. Använd endast de Makita hyvelknivar som rekommenderas i denna bruksanvisning.

VARNING!

Dra alltid ur stickproppen vid rensning av spånutkastet, knivbyte eller annan översyn.

SPARA DESSA ANVISNINGAR.

BRUKSANVISNING

Montering och demontering av hyvelknivar (Fig. 1, 2 och 3)

Viktigt!

- Se alltid till att maskinen är avstängd och att stickproppen är urdragen innan hyvelkniven monteras eller demonteras.

- Använd följande hyvelknivar.

Varunummer 793186-4 *P-04254

Knivar som är markerade med * finns endast tillgängliga i europeiska länder. Rådgör med din återförsäljare eller Makita servicecentral vid inköp av knivar.

Ta bort de fem skruvarna som håller resp knivhållare. Använd den medföljande sexkantnyckeln. Lyft sedan bort hållarna och knivarna.

Rengör kuttern och knivhållarna med en liten hård borste och skrapa bort alla avlagringar. Montera endast Makita originalknivar och byt BÄGGE knivarna samtidigt. Risk finns annars för obalans och vibrationer, som kan förstöra arbetsstycket och även skada maskinen. På kuttern finns två inställningsskruvar för vardera kniven. Lägg kniven på kuttern så att skruvskallarna passas in i de två genomgående urfräsningarna i kniven och montera sedan hållaren men dra bara åt de fem fästskruvarna med fingrarna.

Vrid kuttern tills en kniv befinner sig mitt emellan den främre och bakre hyvelsulan.

Ställ därefter den triangulära inställningsmallen på bakre sulan och skjut fram den över och förbi kniven. Knivinställningen görs nu med de båda skruvarna, som vrids med eller moturs så att kniveggen till hela sin bredd stryker mallen. Kniven ligger då i nivå med den bakre hyvelsulan och är därmed korrekt inställd.

Dra slutligen åt knivhållarens fem fästskruvar ordentligt.

WARNING:

Drag åt knivarnas monteringskruvar noggrant när knivarna fästs på maskinen. En lös monteringskruv medför fara. Kontrollera alltid att de är ordentligt åtdragna.

Om betydelsen av korrekt knivinställning

Den hyvlade ytan blir grov och ojämn vid felaktigt inställda knivar. Kniveggarna måste finna sig på samma nivå sinsemellan samt parallellt och i liv med bakre sulan.

Inställningen kan lätt kontrolleras med en linjal, som ställs på kant på den bakre sulan så att den når över drygt halva kuttern. När kuttern vrids runt för hand, skall ytterkanterna på båda knivarna nätt och jämnt snudda linjalen vid korrekt inställning.

(A) Främre sula (ställbar)

(B) Bakre sula (fast)

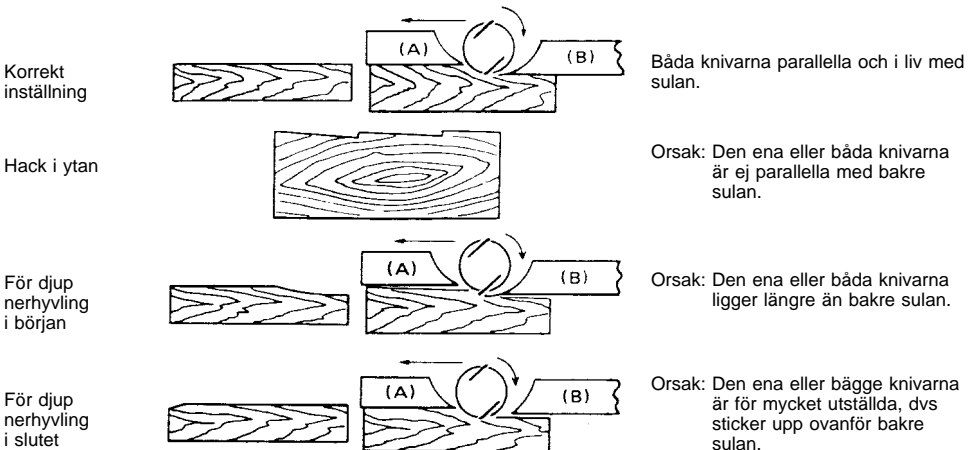

Inställning av skärdjup (spåntjocklek) (Fig. 4)

Ställs in steglöst med ratten i hyvelns främre del.

Strömställarens funktion

VARNING:

Kontrollera alltid att strömställaren fungerar normalt och återgår till "OFF"-läget när den släpps innan maskinens stickpropp sätts in.

För maskiner utan låsknapp och säkerhetsknapp (Fig. 5)

Tryck helt enkelt på strömställaren för att starta maskinen. Släpp strömställaren för att stanna.

För maskiner med låsknapp (Fig. 6)

Tryck helt enkelt på strömställaren för att starta maskinen. Släpp strömställaren för att stanna. Tryck in strömställaren och tryck sedan in låsknappen för kontinuerlig drift. Tryck in strömställaren helt och släpp den sedan för att stanna maskinen från det låsta läget.

För maskiner med säkerhetsknapp (Fig. 7)

För att förhindra att strömställaren trycks in av misstag har maskinen försetts med en säkerhetsknapp. Tryck in säkerhetsknappen och tryck sedan på strömställaren för att starta maskinen. Släpp strömställaren för att stanna.

Hyvling (Fig. 8)

Ställ hyveln med främre sulan på arbetsstycket utan att knivarna når kanten. Starta hyveln, men för den ej framåt förrän fullt varv uppnåtts. Tryck mer på främre delen av maskinen i början av arbetsstycket och mer på den bakre delen i slutet av arbetsstycket. Hyvlingen underlättas om arbetsstycket spänns fast så att det lutar något nedåt i hyvlingens riktningen.

Den hyvlande ytans finhet är beroende av såväl skärdjupet som matningshastigheten. Ytan blir finare vid lägre matningshastighet och mindre skärdjup.

Slipning av hyvelknivarna (Fig. 9, 10 och 11)

Håll alltid knivarna skarpa för bästa möjliga hyvlingresultat. Använd slipningshållaren för att avlägsna hack och för att ge en fin egg.

Lossa först de två vingmuttrarna på hållaren och för in knivarna (A) och (B) så att de ligger mot sidorna (C) och (D). Drag sedan åt vingmuttrarna.

Doppa brynstenen i vatten i 2 till 3 minuter före slipningen. Håll hållaren så att båda knivarna ligger mot brynstenen för samtidig slipning i samma vinkel.

Anslutning av en dammsugare

För Europeiska länder och områden (Fig. 12 och 13)

Anslut en Makita dammsugare till din maskin om du vill ha en dammfri hyvlingssmiljö. Installera munstycket (standardutrustning) på maskinen med de medföljande skruvarna. Anslut sedan en slang från dammsugaren till munstycket såsom visas i **fig. 13**.

För andra länder och områden

Ett anslutningsmunstycke (extra tillbehör) behövs för att ansluta en Makita dammsugare till din maskin. Titta i en Makita produktkatalog eller kontakta en Makitahandlare för rätt anslutningsmunstycke.

UNDERHÅLL

VARNING:

Förvissa dig alltid om att nätkabeln dragits ut ur vägguttaget och att maskinen är fränkopplad innan något arbete utförs på maskinen.

Byte av kol (Fig. 14, 15 och 16)

Byt kolen när de slitits ner till slitagemarkeringen. Skruva först bort spånavedaren och byt sedan kolen. Båda kolen skall bytas vid samma tillfälle.

För att bibehålla produktens säkerhet och tillförlitlighet, bör alltid reparationer, underhållsservice och justeringar utföras av auktoriserad Makita serviceverkstad.

① Sekskantnøkkel	⑩ Knapp	⑲ Blad (B)
② Bolt	⑪ Bryter	⑳ Side (C)
③ Justerskrue	⑫ Låseknapp	㉑ Side (D)
④ Høvelblad	⑬ Sikkerhets sperre	㉒ Munnstykke
⑤ Spor i bladet	⑭ Start	㉓ Makita støvsuger
⑥ Trommeldeksel	⑮ Slutt	㉔ Slitasjegrænse
⑦ Trommel	⑯ Slipholder	㉕ Spondeksel
⑧ Måletrekant	⑰ Vingemutter	㉖ Børsteholderhette
⑨ Skrutrekker	⑱ Blad (A)	

TEKNISKE DATA

Modell	1806B
Høvel bredde	170 mm
Høvel dybde	2 mm
Hastighet (min ⁻¹)	15 000
Total lengde	529 mm
Netto vekt	8,8 kg

- Grunnet det kontinuerlige forsknings- og utviklingsprogrammet, forbeholder vi oss retten til å foreta endringer i tekniske data uten forvarsel.
- Merknad: Tekniske data kan variere fra land til land.

Strømforsyning

Maskinen må kun koples til den spenning som er angitt på typeskiltet og arbeider kun med enfasvekselstrøm. Den er dobbelt verneisoleret i henhold til de Europeiske Direktiver og kan derfor også koples til stikkontakter uten jording.

Før offentlige lavspennings distribueringsystemer på mellom 220 V og 250 V

Bryteroperasjoner i elektriske apparater medfører spenningsvariasjoner. Hvis dette apparatet brukes under dårlige strømforhold, kan det ha negativ innvirkning på betjeningen av annet utstyr. Med en nettimpedans som tilsvarer eller er lavere enn 0,42 Ohms, vil det sannsynligvis ikke oppstå slike negative virkninger.

Stikkkontakten som brukes til dette apparatet må være beskyttet med en sikring eller beskyttende overbelastningsbryter med langsom utløsermekanisme.

Sikkerhetstips

Før din egen sikkerhets skyld ber vi deg lese de medfølgende sikkerhetsreglene.

EKSTRA SIKKERHETSREGLER

1. Arbeidsområdet må være fritt for filler, kluter, ledninger, hyssing eller lignende.
2. Unngå spikre. Sjekk arbeidsstykket før og fjern eventuell spikre før arbeidet påbegynnes.
3. Behandle bladene med stor varsomhet.
4. Se etter at monteringsboltene som holder bladet på plass er forsvarlig festet før arbeidet påbegynnes.
5. Hold godt fast i verktøyet med begge hender.
6. Hold hendene unna roterende deler.

7. La motoren gå på tomgang en stund før det tas i bruk. Sjekk at det ikke forekommer vibrasjoner eller slinging som kan være tegn på ukorrekt montering eller et dårlig balanseret blad.
8. Sørg for at bladet ikke berører arbeidsstykket før verktøyet slås på.
9. Vent til bladet har oppnådd maksimal hastighet før skjæringen begynner.
10. Hold alltid en avstand på 200 mm fra verktøyet.
11. Ved justering må verktøyet slås av og bladet stanse helt først.
12. Stikk aldri fingrene inn i sponrennen. Rennen lar seg lett stoppe til ved høvling av fuktig tre. Fjern eventuell spon med en pinne.
13. Forlat aldri verktøyet når det er igang. Verktøyet må bare betjenes når det holdes med begge hender.
14. Hvis høvelmaskinen forlates, må den først slås av og så plasseres med fronten opp på en treklosse, slik at bladet ikke kommer i berøring med noe.
15. Skift alltid ut begge blader eller trommeldeksler samtidig. Ellers kan ubalansen forårsake vibrasjoner og redusere verktøyets levetid.
16. Vent til motoren har stoppet helt før verktøyet settes ned.
17. Bruk bare Makita-blader som er spesifisert i denne håndboken.

TA VARE PÅ DISSE INSTRUKSENE.

BRUKSANVISNINGER

Demontering og montering av høvelblad (Fig. 1, 2 og 3)

Viktig:

- Maskinen må alltid være avslått og støpselet tatt ut av stikkkontakten før montering eller demontering av blad.
- Bruk følgende høvelblad.
Varenr. 793186-4 *P-04254
Blad med *-merket leveres bare i europeiske land. Ta kontakt med Deres forhandler eller et Makita service-verksted ved kjøp av blad.

Demontering av høvelbladene på trommelen gjøres ved å skru løs de fem monteringskruene med sekskantnøkkelen. Trommeldekselet demonteres sammen med bladene.

Når man setter inn nye eller slipte kniver må trommelen renses godt for fils, etc. Bruk kniver med samme mål og vekt, ellers kan vibrasjoner og kast oppstå med dårlig høvelresultat, eventuelt ødelegge verktøyet.

Det finnes to justerskruer for hvert blad. Ved montering må sporet i bladet passe over hodet på justerskruen. Plasser så trommeldekselet og dra de fem skruene til med fingrene.

Drei trommelen inntil bladets egg befinner seg midt mellom fremre og bakre såle.

Plasser måletrekanten på bakre såle og før den sakte over kniven mot fremre såle. Drei de to justerskruene for justering av bladet. Ved ferdig justering skal bladets hele bredde flukte mot måletrekanten.

Etter justering drar man til de fem skruene med sekskantnøkkelen.

NB!

Bladets monteringsbolter må trekkes forsvarlig til når bladene monteres på maskinen. En løs bolt kan være farlig. Se alltid etter at alle bolter er forsvarlig trukket til.

Korrekt innstilling av høveldybde

Høvlingen vil bli ujevn og hakkete hvis ikke kniven er riktig justert. Dvs. helt i flukt med bakre høvelanlegg. Nedenfor er noen eksempler på riktig og gal innstilling.

(A) Framre anlegg

(B) Bakre anlegg

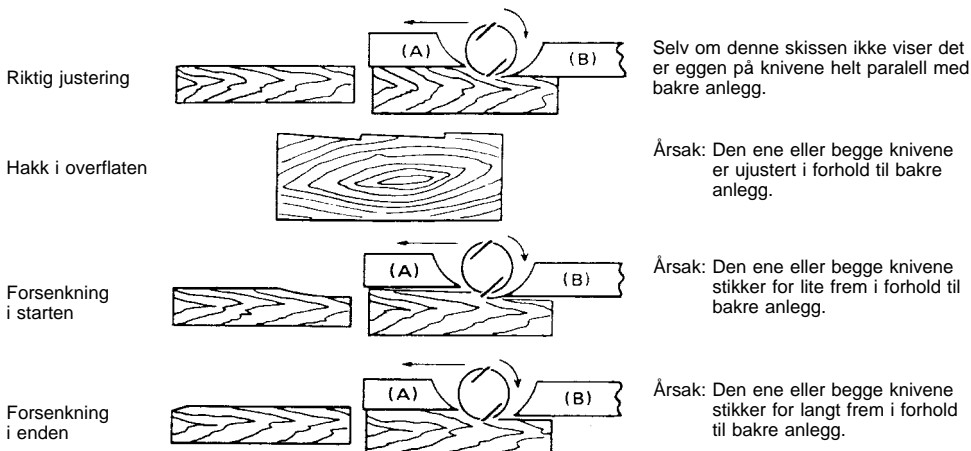

Selv om denne skissen ikke viser det er eggen på knivene helt parallell med bakre anlegg.

Årsak: Den ene eller begge knivene er ujustert i forhold til bakre anlegg.

Årsak: Den ene eller begge knivene stikker for lite frem i forhold til bakre anlegg.

Årsak: Den ene eller begge knivene stikker for langt frem i forhold til bakre anlegg.

Justering av høveledybden (Fig. 4)

Høveledybden kan justeres ved å dreie på rattet foran på verktøyet.

Bryter

NB!

Før maskinen koples til strømmettet, må du sjekke at startbryteren fungerer som den skal og går tilbake til "OFF" når den slippes.

Før maskin uten låseknap og sikkerhetssperre (Fig. 5)

Maskinen startes ved å trykke inn startbryteren. Slipp bryteren for å stoppe.

Før maskin med låseknap (Fig. 6)

Maskinen startes ved å trykke inn startbryteren. Slipp bryteren for å stoppe. Når kontinuerlig drift er ønskelig, trykker du inn startbryteren og skyver inn låseknappen. Den låste posisjonen frigjøres ved å trykke bryteren helt inn og så slippe den.

Før maskin med sikkerhetssperre (Fig. 7)

For å forhindre at startbryteren trykkes inn ved et uhell, er maskinen utstyrt med en sikkerhetssperre. Maskinen startes ved å trykke inn sikkerhetssperren og så på startbryteren. Slipp bryteren for å stoppe.

Høvling (Fig. 8)

Først settes verktøyets front flatt oppå arbeidsstykket slik at bladene ikke berøres. Slå maskinen på og vent til knivene har oppnådd full hastighet. Flytt deretter verktøyet forsiktig framover. Legg trykk på fronten i begynnelsen av høvlingen og på den bakre delen i slutten av høvlingen. Det vil være lettere å høvle hvis arbeidsstykket kan monteres fast slik at det heller nedover. Høvlingens hastighet og dybde er avgjørende for det endelige resultatet. Høvlingen vil skje med en hastighet som ikke medfører sponopp-samling. For grovere høvling kan dybden økes, mens en fin overflate krever redusert høvledybde og lang-sommere bevegelse av verktøyet.

Kvessing av høvelblad (Fig. 9, 10 og 11)

Bladene må alltid være skarpe for å sikre et godt resultat. Bruk slipeholderen til å fjerne hakk med slik at eggen blir skarp.

Først løsnes de to vingemutrene på holderen. Sett inn bladene (A) og (B) slik at de berører sidene (C) og (D). Trekk vingemutrene til igjen.

La slipesteinen ligge i vann i 2–3 minutter før kvessingen. Hold holderen slik at begge bladene berører slipesteinen så de kvesses samtidig i en og samme vinkel.

Tilkopling av støvsuger

Før europeiske land (Fig. 12 og 13)

Hvis de ønsker et renslig høvelarbeid kan du kople en Makita støvsuger til maskinen. Monter munnstykke (standard utstyr) på maskinen med skruene som følger med. Kople så støvsugerslangen til munnstykke som vist i Fig. 13.

Før øvrige land og områder

Det er nødvendig med munnstykke og skjøteledd (ekstrautstyr) for å kunne kople en Makita støvsuger til maskinen. Nærmere opplysninger om disse finner du i Makitas katalog eller ved å henvende deg til en Makita representant.

SERVICE

NB!

Før servicearbeider utføres på høvelen må det passes på at denne er slått av og at støpselet er trukket ut av stikkontakten.

Skifting av kullbørster (Fig. 14, 15, og 16)

Kullbørstene må skiftes ut når de er slitt ned til slitasjegrensen. Først fjernes spondekslet, deretter skiftes børstene ut. Begge kullbørstene må skiftes ut samtidig og det må bare brukes originale kullbørster.

For å garantere at maskinen arbeider sikkert og pålitelig bør reparasjoner, servicearbeider eller innstillinger utføres av et autorisert Makita-serviceverksted.

① Kuusiokoloavain	⑩ Nuppi	⑲ Terä (B)
② Pultti	⑪ Liipasinkatkaisija	⑳ Sivu (C)
③ Säättöruuvi	⑫ Lukituspainike	㉑ Sivu (D)
④ Höylänterä	⑬ Lukituksen vapautus painike	㉒ Suutin
⑤ Terän kolo	⑭ Alku	㉓ Makita-pölynimuri
⑥ Rumpusuojus	⑮ Loppu	㉔ Rajamerkki
⑦ Rumpu	⑯ Teroituspidin	㉕ Sirusuojus
⑧ Kolmioivain	⑰ Siipimutteri	㉖ Harjahiilen kansi
⑨ Ruuvitalta	⑱ Terä (A)	

TEKNISET TIEDOT

Malli	1806B
Höyläys leveys	170 mm
Höyläys syvyys	2 mm
Joutokäyntinopeus (min ⁻¹)	15 000
Pituus	529 mm
Paino	8,8 kg

- Jatkuvan tutkimus- ja kehitysohjelman vuoksi pidämme oikeuden muuttaa tässä mainittuja teknisiä ominaisuuksia ilman ennakoilmoitusta.
- Huomautus: Tekniset ominaisuudet saattavat vaihdella eri maissa.

Virransyöttö

Laitteen saa kytkeä ainoastaan virtalähteeseen, jonka jännite on sama kuin tyyppikilvessä ilmoitettu. Laitetta voidaan käyttää ainoastaan yksivaiheisella vaihtovirralla. Laitte on kaksinkertaisesti suojaeristetty eurooppalaisten standardien mukaisesti, ja se voidaan tästä syystä liittää maadoittamattomaan pistorasiaan.

Yleiset 220 V – 250 V matalajännitteiset johtoverkot.

Sähkölaitteiden kytkennät aiheuttavat jännitteen vaihtelua. Tämän laitteen käyttäminen saattaa epäsuotuisissa oloissa haitata muiden laitteiden toimintaa. Virtajohdon impedanssin ollessa 0,42 ohmia tai vähemmän voidaan olettaa, että haitallisia vaikutuksia ei esiinny.

Tämä laite tulee kytkeä pistorasiaan, joka on suojattu sulakkeella tai suojaavalla virrankatkaisimella, jossa on hidas laukaisu.

Turvaohjeita

Oman turvallisuutesi vuoksi lue mukana seuraavat turvaohjeet.

LISÄTURVAOHJEITA

1. Riepuja, vaatteita, johtimia, metallilankoja ei tulisi koskaan jättää työpaikan ympärille.
2. Varo höyläämistä nauloihin. Tarkista työkalupale ja poista kaikki naulat työkalupaleesta ennen työstämistä.
3. Käsittele teriä hyvin varovasti.
4. Ennen käyttöä varmista että terien asennusruuvit on turvallisesti kiristetty.
5. Pitele konetta tukevasti molemmin käsin.
6. Pidä kädet loitolla pyörivistä osista.

7. Anna koneen käydä jonkin aikaa ennen työstöä. Katso väriseekö tai vaappuuko kone joka ilmaisee huonon asennuksen tai huonosti tasapainotetut terät.
8. Varmista ettei terä kosketa työkalupaleeseen ennen kuin katkaisija on kytketty päälle.
9. Ennen höyläämistä odota, kunnes terä saavuttaa täyden pyörimisnopeutensa.
10. Pidä kone irti itsestäsi aina vähintään 200 mm etäisyydellä.
11. Ennen minkäänlaisiin säätöihin ryhtymistä, pysäytä kone ja anna terien pysähtyä täydellisesti.
12. Älä koskaan työnnä sormeasi lastukouruun. Kouru voi tukkeutua kosteata puuta höylätessä. Puhdista lastut tukkeutuneesta kourusta tikulla.
13. Älä jätä konetta käyntiin. Käytä konetta vain käsin pidellessäsi.
14. Poistuessasi höylän luota, pysäytä kone ja aseta se etujalusta ylöspäin puupalan päälle, jotta terät eivät kosketa mihinkään.
15. Vaihda aina molemmat terät tai rummun suojukset samanaikaisesti, muuten tulostuva epätasapaino aiheuttaa värinöitä lyhentäen koneen käyttöikää.
16. Odota kunnes laite on kokonaan pysähtynyt, ennen kuin lasket sen käsistäsi.
17. Käytä ainoastaan tässä ohjekirjassa määrättyjä Makita-teriä.

SÄILYÄ NÄMÄ OHJEET.

KÄYTTÖOHJEET

Höylänterien irrottaminen ja kiinnittäminen (Kuva 1, 2 ja 3)

Tärkeää:

- Varmista aina ennen terän irrottamista ja kiinnittämistä, että kone on sammutettu ja irrotettu virtalähteestä.
- Käytä seuraavia höylänteriä. Osanrot 793186-4 *P-04254 Teriä, jotka on merkitty *-merkillä on saatavilla ainoastaan Euroopan maissa. Kysy jälleenmyyjäsi tai Makitan huoltokeskuksen neuvoa ostaessasi teriä.

Avaa viisi asennusruuvia kuusiokoloavaimella irrottaaksesi terät rummusta. Rumpusuojaus irtoaa yhdessä terien kanssa.

Terien asentamiseksi puhdista ensin kaikki lastut ja muut rummulle ja terille kerääntyneet roskat. Käytä samansuuruisia ja -painoisia teriä. Muiden terien käyttö aiheuttaa rummun heilumista/tärinää, mikä johtaa huonoon höyläysjälkeen ja ajan myötä työkalun rikkoutumiseen.

Kummallekin terälle on kaksi säätöruuvia. Kun asennat terää, terässä olevan kolon tulee asettaa säätöruuvun kannan päälle. Aseta sitten paikalleen rumpusuojaus ja kiinnitä viisi asennusruuvia sormin.

Käännä rumpua, kunnes terän reuna on täsmälleen etu- ja takajalustan puolivälissä.

Aseta kolmioviivain lappeelleen takajalustan päälle ja siirrä sitä terän reunan yli. Käännä kahta säätöruuvia säätääksesi terän ulkoneman. Terä tulee asettaa siten, että ulkonema on samansuuruinen kaikissa kohdissa. Näin ollen kolmioviivaimen tulisi olla suorassa koko terän pituudella. Säädetyksi terät kiristä viisi asennusruuvia tasaisesti vuorotellen kuusiokoloavaimella.

Kiristettyäsi ruuvit, varmista säätöruuvit huolella.

VARO:

Kiristä asennuspultit huolellisesti kiinnittäessäsi teriä koneeseen. Löysälle jäänyt asennuspultti voi olla vaarallinen. Varmista aina, että ne ovat kunnolla kiristetyt.

Höylänterän oikea säätö

Höyläyspinta päätyy karkeana ja epätasaisena, jollei terä ole asetettu oikein ja turvallisesti. Terä on asennettava siten että lastuva kärki on ehdottomasti vaakitetuna, eli samansuuntainen takarungon pinnan kanssa. Alla muutamia esimerkkejä oikeasta ja vääristä asetuksista.

(A) Etujalusta (Siirrettävä kenkä)

(B) Takajalusta (Kiinteä kenkä)

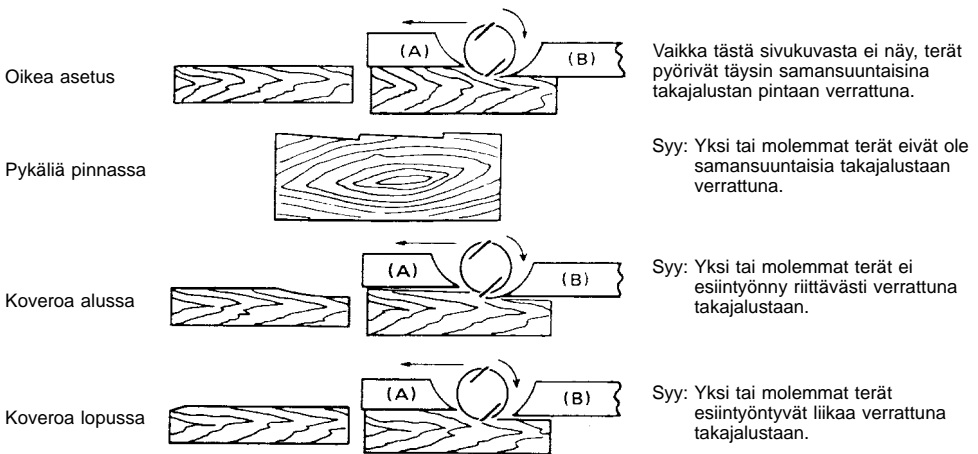

Höyläyssyvyyden säätö (Kuva 4)

Lastuamissyvyys voidaan säätää yksinkertaisesti koneen edessä olevaa nuppia kiertäen.

Kytkimen käyttäminen

VARO:

Ennen kuin kytket koneen virtalähteeseen, tarkista aina, että liipaisinkytkin toimii moitteettomasti ja että se palautuu "OFF" -asentoon vapauttaessa.

Lukitus- ja lukituksen vapautuspainikkeella varustetut koneet (Kuva 5)

Kone käynnistetään yksinkertaisesti painamalla liipaisinkytkintä. Kone pysäytetään vapauttamalla kytkin.

Lukituspainikkeella varustetut koneet (Kuva 6)

Kone käynnistetään yksinkertaisesti painamalla liipaisinkytkintä. Kone pysäytetään vapauttamalla kytkin. Kone saadaan käymään jatkuvasti pitämällä liipaisinkytkin alaspainettuna ja työntämällä lukituspainike sisään. Koneen lukitusasento puretaan painamalla liipaisinkytkin kokonaan pohjaan ja vapauttamalla se.

Lukituksen vapautuspainikkeella varustetut koneet (Kuva 7)

Liipaisinkytkimen tahattoman painamisen estämiseksi koneessa on lukituksen vapautuskytkin. Kone käynnistetään pitämällä lukituspainike alaspainettuna ja painamalla liipaisinkytkintä. Kone pysähtyy, kun liipaisinkytkin vapautetaan.

Höylääminen (Kuva 8)

Ensin, aseta kone lepäämään etujalusta tasaisena työkappalepinnalle terien koskettamatta työkappaleeseen. Käynnistä kone ja odota kunnes terät saavuttavat täyden nopeutensa. Työnnä konetta hieman eteenpäin. Kohdista painetta koneen etuosaan höyläyksen alussa ja takaosaan höyläyksen loppuessa. Höyläys on helpompaa jos kallistat työkappaleita kiinnitettyinä hieman eteenpäin jolloin voit höylätä jonkinverran alamäkeen. Höyläyksen nopeus ja lastun syvyys määrittävät viimeistelyn laadun. Kone höylää nopeudella jolloin lastujen juuttumista ei esiinny. Karkeilla lastuilla höyläisyvyvyyttä voidaan lisätä, mutta hyvää pinnanlaatua haluttaessa höyläisyvyvyttä on pienennettävä ja konetta on työnettävä hitaammin.

Höylänterien teroittaminen (Kuva 9, 10 ja 11)

Pidä terät aina terävinä varmistaaksesi moitteettoman toiminnan. Käytä teroituspidintä kolojen poistamiseen ja terän saattamiseen hyvään kuntoon.

Löysennä ensin pitimessä olevat kaksi siipimutteria ja aseta terät (A) ja (B) paikoilleen siten, että ne koskettavat sivuja (C) ja (D). Kiristä sitten siipimutterit.

Upota hiomakivi veteen kahdeksi tai kolmeksi minuutiksi ennen teroitusta. Kummallekin terälle saadaan sama teroituskulma yhdellä kertaa pitämällä pidintä siten, että molemmat terät koskettavat hiomakiveä.

Pölynimurin liittäminen

Euroopan maita ja alueita varten (Kuva 12 ja 13)

Halutessasi höylätä ilman roskea kytke koneeseesi Makitan pölynimuri. Liitä suutin (vakiovaruste) koneeseen varusteisiin kuuluvilla ruuveilla. Liitä sitten pölynimurin letku suuttimeen **Kuvan 13** osoittamalla tavalla.

Muita maita ja alueita varten

Suutin ja tiiviste (lisävarusteita) ovat välttämättömiä haluttaessa liittää Makita-pölynimuri tähän koneeseen. Katso Makitan esitettä tai pyydä tarkat tiedot suuttimesta ja tiivisteestä edustajalta.

HUOLTO

VARO:

Ennen koneelle tehtäviä huoltotoimia on varmistettava, että se on sammutettu ja irrotettu virtalähteestä.

Hiiliharjojen vaihtaminen (Kuva 14, 15 ja 16)

Vaihda hiiliharjat uusiin, kun ne ovat kuluneet rajamerkkiin saakka. Irrota ensin lastusuojus ja vaihda sitten hiiliharjat. Molemmat hiiliharjat tulee vaihtaa uusiin keskenään samanlaisiin harjoihin samalla kerralla.

Laitteen käyttövarmuuden ja turvallisuuden vuoksi korjaukset ja muut huolto- ja säätötyöt saa suorittaa ainoastaan Makitan hyväksymä huoltopiste.

- ① Εξαγ. κλειδί
- ② Μπουλόνι
- ③ Βίδα ρύθμισης
- ④ Λάμα πλάνης
- ⑤ Εγκοπή στη λεπίδα
- ⑥ Κάλυμμα τύμπανου
- ⑦ Τύμπανο
- ⑧ Τριγωνικός κανόνας
- ⑨ Κατσαβίδι

- ⑩ Πόμολο
- ⑪ Σκανδάλη διακόπτης
- ⑫ Κουμπί ασφάλισης
- ⑬ Κουμπί απασφάλισης
- ⑭ Αρχή
- ⑮ Τέλος
- ⑯ Θήκη ακονισμού
- ⑰ Βίδα πεταλούδα
- ⑱ Λάμα (Α)

- ⑲ Λάμα (Β)
- ⑳ Πλευρά (C)
- ㉑ Πλευρά (D)
- ㉒ Στόμιο
- ㉓ Σκούπα απορρόφησης
Μάκιτα
- ㉔ Σημάδι ορίου
- ㉕ Κάλυμμα ροκανιδιών
- ㉖ Καπάκι θήκης καρβουνάκι

ΤΕΧΝΙΚΑ ΧΑΡΑΚΤΗΡΙΣΤΙΚΑ

Μοντέλο	1806B
Πλάτος πλάνισης	170 χιλ.
Βάθος πλάνισης	2 χιλ.
Ταχύτητα χωρίς φορτίο (min ⁻¹)	15.000
Ολικό μήκος	529 χιλ.
Καθαρό βάρος	8,8 Χγρ

- Λόγω του συνεχιζόμενου προγράμματος έρευνας και ανάπτυξης, οι παρούσες προδιαγραφές υπόκεινται σε αλλαγή χωρίς προειδοποίηση.
- Παρατήρηση: Τα τεχνικά χαρακτηριστικά μπορεί να διαφέρουν από χώρα σε χώρα.

Ρευματοδότηση

Το μηχάνημα πρέπει να συνδέεται μόνο σε παροχή ρεύματος της ίδιας τάσης με αυτή που αναφέρεται στην πινακίδα κατασκευαστού και μπορεί να λειτουργήσει μόνο με εναλλασσόμενο μονοφασικό ρεύμα. Τα μηχανήματα αυτά έχουν διπλή μόνωση σύμφωνα με τα Ευρωπαϊκά Πρότυπα και κατά συνέπεια, μπορούν να συνδεθούν σε ακροδέκτες χωρίς σύρμα γείωσης.

Για δημόσια συστήματα διανομής ηλεκτρικού ρεύματος χαμηλής τάσεως μεταξύ 220 V και 250 V

Η αλλαγή λειτουργιών ηλεκτρικής συσκευής προκαλεί διακυμάνσεις τάσεως. Η λειτουργία αυτής της συσκευής κάτω από άσχημες συνθήκες παροχής ηλεκτρικού ρεύματος μπορεί να έχει ενάντια αποτελέσματα στη λειτουργία άλλου εξοπλισμού. Με μία σύνθετη αντίσταση ίση ή μικρότερη από 0,42 Ωμ μπορεί να θεωρηθεί πιθανό ότι δεν θα προκύψουν αρνητικά αποτελέσματα.

Η υποδοχή παροχής ρεύματος για την συσκευή αυτή πρέπει να προστατεύεται από μία ασφάλεια ή ένα προστατευτικό κύκλωμα διακόπτη που να έχει αργά χαρακτηριστικά αποσύνδεσης.

Υποδείξεις ασφάλειας

Για την προσωπική σας ασφάλεια, ανατρέξτε στις εσωκλειστες οδηγίες ασφάλειας.

ΠΡΟΣΘΕΤΕΣ ΔΙΑΤΑΞΕΙΣ ΑΣΦΑΛΕΙΑΣ

1. Κουρέλια, πανιά, καλώδια, νήματα και παρόμοια υλικά δεν πρέπει να αφήνονται στην περιοχή εργασίας.
2. Αποφύγετε τη κοπή καρφιών. Ελέγξτε και απομακρύνετε όλα τα καρφιά από την περιοχή εργασίας.
3. Χειρίζεστε τις λάμες πολύ προσεκτικά.
4. Βεβαιώστε ότι τα μπουλόνια τοποθέτησης της λάμας είναι στερεά σφιγμένα πριν τη λειτουργία.
5. Κρατάτε το μηχάνημα σταθερά και με τα δύο χέρια.
6. Κρατάτε τα χέρια σας μακριά από τα περιστρεφόμενα μέρη.
7. Πριν χρησιμοποιήσετε το μηχάνημα σε ένα αντικείμενο εργασίας, αφήστε το να λειτουργήσει για λίγο. Παρακολουθείστε τις δονήσεις ή ακανόνιστες ταλαντώσεις που μπορεί να προδώσουν κακή τοποθέτηση ή κακή εξισορρόπηση λάμας.
8. Βεβαιωθείτε ότι λάμα δεν βρίσκεται σε επαφή με το αντικείμενο εργασίας πριν ανοίξετε το διακόπτη.
9. Περιμένετε μέχρι η λάμα να αποκτήσει πλήρη ταχύτητα πριν από τη κοπή.
10. Να βρίσκεστε πάντοτε τουλάχιστο 200 χιλ μακριά από το μηχάνημα.
11. Πάντοτε σβήνετε το μηχάνημα και περιμένετε μέχρι οι λεπίδες σταματήσουν πλήρως για οποιαδήποτε ρύθμιση.
12. Ποτέ μη βάζετε το δακτυλό σας στον αγωγό για τα ροκανίδια. Ο αγωγός μπορεί να βουλώσει όταν κόβετε υγρό ξύλο. Καθαρίστε τα ροκανίδια με ένα μπαστούι.
13. Μην αφήνετε το μηχάνημα σε λειτουργία. Βάζετε σε λειτουργία το μηχάνημα μόνο όταν το κρατάτε στα χέρια.
14. Όταν αφήνετε τη πλάνη, σβήστε τη και τοποθετήστε τη με την εμπρόσθια βάση επάνω σε ένα ξύλινο υποστήριγμα, έτσι ώστε οι λάμες να μην αγγίζουν πουθενά.
15. Πάντοτε αλλάζετε ταυτόχρονα και τις δύο λάμες ή τα καλύμματα στο τύμπανο, διαφορετικά η προκαλούμενη ανισορροπία θα γίνει αιτία δονήσεων και θα μειώσει τη ζωή του μηχανήματος.
16. Περιμένετε μέχρι την πλήρη ακινητοποίηση, πριν να αφήσετε το μηχάνημα κατά μέρος.
17. Χρησιμοποιήστε μόνο λάμες Μάκιτα, όπως αυτό καθορίζετε στις παρούσες οδηγίες χρήσης.

ΦΥΛΑΞΕΤΕ ΑΥΤΕΣ ΤΙΣ ΟΔΗΓΙΕΣ.

ΟΔΗΓΙΕΣ ΧΡΗΣΗΣ

Αφαίρεση η τοποθέτηση λαμών πλάνης (Εικ. 1, 2 και 3)

Σημαντικό:

- Πάντοτε βεβαιώνετε ότι το μηχάνημα είναι σβηστό και βγαλμένο από την πρίζα πριν αφαιρέσετε ή τοποθετήσετε τη λάμα.
- Χρησιμοποιείτε τις ακόλουθες λάμες πλάνης. Εξάρτημα Νο. 793186-4 *P-04254
Λάμες με το σημάδι * είναι διαθέσιμες μόνο σε Ευρωπαϊκές χώρες. Συμβουλευτείτε τον προμηθευτή σας ή το Μάκιτα Επισκευαστικό Κέντρο όταν αγοράζετε λάμες.

Για να αφαιρέσετε τις λάμες στο τύμπανο, ξεβιδώστε τις πέντε βίδες εγκατάστασης με το εξαγ. κλειδί. Το κάλυμμα του τυμπάνου βγαίνει έξω μαζί με τις λάμες.

Για να τοποθετήσετε τις λάμες, πρώτα καθαρίστε όλα τα τεμαχίδια ξένων σωμάτων που είναι κολλημένα στο τύμπανο ή στις λάμες. Χρησιμοποιείτε λάμες των ίδιων διαστάσεων και βάρους, αλλιώς θα προκληθούν ταλαντώσεις δονήσεις τυμπάνου, με αποτέλεσμα κακή λειτουργία πλάνισης και τελικά βλάβη του μηχανήματος.

Υπάρχουν δύο βίδες ρύθμισης για κάθε λάμα. Όταν τοποθετείτε τη λάμα, η εγκοπή στη λάμα πρέπει να εφαρμόζει πάνω από το κεφάλι της βίδας ρύθμισης. Μετά βάλτε το κάλυμμα του τυμπάνου και σφίχτε τα πέντε μπουλόνια μόνο με το χέρι.

Για τη σωστή ρύθμιση λάμας πλάνης

Η επιφάνεια πλάνισης θα καταλήξει τραχειά και ανώμαλη, εκτός αν η λάμα ρυθμιστεί κατάλληλα και στερεά. Η λάμα πρέπει να τοποθετηθεί έτσι ώστε η κόψη να είναι απόλυτα επίπεδη, δηλαδή, παράλληλη προς την επιφάνεια της πίσω βάσης. Παρακάτω είναι μερικά παραδείγματα σωστών και μη σωστών ρυθμίσεων.

(Α) Εμπρόσθια βάση (Κινητό πέλημα)

(Β) Πίσω βάση (Στατικό πέλημα)

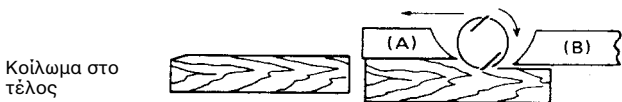
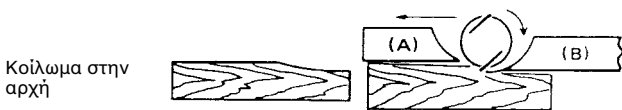
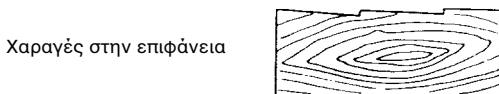
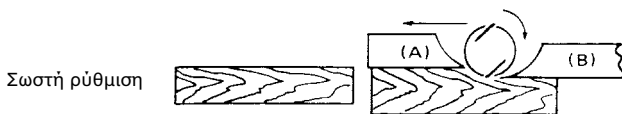

Αν και αυτή η πλευρική άποψη δεν μπορεί να το δείξει, οι κόψεις των λαμών είναι απόλυτα παράλληλες προς την επιφάνεια της πίσω βάσης.

Αιτία: Μια ή και οι δύο λάμες δεν έχουν κόψη παράλληλη προς τη γραμμή της πίσω βάσης.

Αιτία: Μια ή και οι δύο κόψεις λαμών δεν προεξέχουν αρκετά σε σχέση με τη γραμμή της πίσω βάσης.

Αιτία: Μια ή και οι δύο κόψεις λαμών προεξέχουν πάρα πολύ σε σχέση με τη γραμμή της πίσω βάσης.

Γυρίστε το τύμπανο μέχρι η άκρη της λάμας να έρθει ακριβώς στο μέσο μεταξύ εμπρός και πίσω βάσης.

Τοποθετήστε τον τριγωνικό κανόνα επίπεδο στην πίσω βάση και σύρετέ το επάνω και απέναντι από την άκρη της λάμας. Γυρίστε τις δύο βίδες ρύθμισης να ρυθμίσετε την προεξοχή της λάμας. Η ρύθμιση της λάμας πρέπει να γίνει έτσι ώστε η προεξοχή να είναι ομοιόμορφη σε όλο το μήκος. Έτσι ο τριγωνικός κανόνας πρέπει να είναι ευθυγραμμισμένος με όλο το μήκος της άκρης της λάμας. Μετά τη ρύθμιση και των δύο λεπίδων, σφίχτε τα πέντε μπουλόνια ισοδύναμα και εναλλακτικά με το εξαγ. κλειδί.

Αφού σφίξετε τα μπουλόνια, στερεώστε καλά τις βίδες ρύθμισης.

ΠΡΟΣΟΧΗ:

Σφίχτε τα μπουλόνια τοποθέτησης λάμας προσεκτικά όταν βάζετε τις λάμες στο μηχάνημα. Ένα χαλαρό μπουλόνι τοποθέτησης μπορεί να είναι επικίνδυνο. Πάντοτε ελέγχετε να δείτε ότι είναι σφιγμένα καλά.

Ρύθμιση βάθους κοπής (Εικ. 4)

Βάθος κοπής μπορεί να ρυθμιστεί απλώς γυρίζοντας το πόμολο στο εμπρόσθιο μέρος του μηχανήματος.

Λειτουργία διακόπτη

ΠΡΟΣΟΧΗ:

Πριν συνδέσετε το μηχάνημα στο ρεύμα, πάντοτε ελέγχετε να δείτε ότι η σκανδάλη διακόπτης ενεργοποιεί κανονικά και επιστρέφει στη θέση "OFF" όταν ελευθερώνεται.

Για μηχάνημα χωρίς κουμπί ασφάλισης και κουμπί απασφάλισης (Εικ. 5)

Για να ξεκινήσει το μηχάνημα, απλώς τραβήχτε τη σκανδάλη. Για να σταματήσει αφήστε τη σκανδάλη.

Για μηχάνημα με κουμπί ασφάλισης (Εικ. 6)

Για να ξεκινήσει το μηχάνημα, απλώς τραβήχτε τη σκανδάλη. Για να σταματήσει αφήστε τη σκανδάλη. Για συνεχή λειτουργία, τραβήχτε τη σκανδάλη και σπρώχτε μέσα το κουμπί ασφάλισης. Για να σταματήσετε το μηχάνημα από την ασφαλισμένη θέση, τραβήχτε τη σκανδάλη εντελώς, και μετά αφήστε τη.

Για μηχάνημα με κουμπί ασφάλισης (Εικ. 7)

Για να προληφθεί τυχαίο τράβηγμα της σκανδάλης, ένα κουμπί απασφάλισης έχει προβλεφθεί. Για να ξεκινήσει το μηχάνημα, πατήστε το κουμπί απασφάλισης και τραβήχτε τη σκανδάλη. Για να σταματήσει αφήστε τη σκανδάλη.

Λειτουργία πλάνισης (Εικ. 8)

Πρώτα, ακουμπήστε την εμπρόσθια βάση της μηχανής οριζόντια επάνω στο αντικείμενο εργασίας χωρίς να βρίσκονται οι λάμες σε επαφή. Ανάψτε το και περιμένετε να αποκτήσει πλήρη ταχύτητα. Μετά κινήστε το μηχάνημα απαλά προς τα εμπρός. Εφαρμόστε πίεση στο εμπρόσθιο μέρος του μηχανήματος στην αρχή της πλάνισης και στο πίσω μέρος, στο τέλος της πλάνισης. Η πλάνιση θα είναι ευκολότερη αν δώσετε κλίση στο αντικείμενο εργασίας σε ακίνητη θέση, έτσι ώστε η πλάνιση να γίνεται προς τα κάτω.

Η ταχύτητα και το βάθος κοπής προσδιορίζουν το ειδος φινιρίσματος. Η ηλεκτρική πλάνη κόβει σε μια ταχύτητα που δεν θα έχει σαν αποτέλεσμα βούλωμα από τα ροκανίδια. Για χοντρό κόψιμο, το βάθος κοπής μπορεί να αυξηθεί, ενώ για ένα καλό φινιρίσμα θα πρέπει να μειώσετε το βάθος και να προωθήτε το μηχάνημα πιο αργά.

Ακονισμός λαμών πλάνης (Εικ. 9, 10 και 11)

Πάντοτε κρατάτε τις λάμες σας ακονισμένες για την καλύτερη δυνατή απόδοση. Χρησιμοποιείστε την ακονιστική θήκη για να αφαιρέσετε χαραγές και για να πετύχετε μια τέλεια κόψη.

Πρώτα, λασκάρτε τις δύο βίδες πεταλούδες στη θήκη και βάλτε τις λάμες (Α) και (Β), έτσι ώστε να εφάπτονται στις πλευρές (C) και (D). Μετά σφίχτε τις βίδες πεταλούδες.

Βυθίστε την ακονόπετρα στο νερό για 2 ή 3 λεπτά πριν το ακόνισμα. Κρατάτε τη θήκη έτσι ώστε και οι δύο λάμες να είναι σε επαφή με την ακονόπετρα για ταυτόχρονο ακόνισμα υπό την ίδια γωνία.

Σύνδεση σκούπας απορρόφησης

Για ευρωπαϊκές χώρες και περιοχές (Εικ. 12 και 13)

Όταν επιθυμείτε να εκτελέσετε καθαρή λειτουργία πλάνισης, συνδέστε μία σκούπα απορρόφησης στο μηχάνημά σας. Τοποθετήστε το στόμιο (κανονικό ανταλλακτικό) στο μηχάνημα χρησιμοποιώντας τις παρεχόμενες βίδες. Μετά συνδέστε τη σωλήνα της σκούπας απορρόφησης στο στόμιο όπως φαίνεται στην **Εικ. 13**.

Για άλλες χώρες και περιοχές

Ενα στόμιο και ένας σύνδεσμος (προαιρετικά ανταλλακτικά) είναι απαραίτητα για να συνδέσετε μια σκούπα απορρόφησης στο μηχάνημά σας. Για το στόμιο και τον σύνδεσμο, συμβουλευτείτε ένα κατάλογο Μάκιτα ή τον αντιπρόσωπο.

ΣΥΝΤΗΡΗΣΗ

ΠΡΟΣΟΧΗ:

Πριν την εκτέλεση εργασιών με τη μηχανή σβήνομε πάντα τη μηχανή και βγάζομε τη πρίζα.

Αντικατάσταση καρβουνάκια (Εικ. 14, 15 και 16)

Αντικαταστήστε τα καρβουνάκια όταν έχουν φθαρεί μέχρι το σημάδι ορίου. Πρώτα, αφαιρέστε το κάλυμμα και μετά αντικαταστήστε τα καρβουνάκια. Και τα δύο καρβουνάκια πρέπει να αντικαθίστανται ταυτόχρονα με δύο άλλες όμοια.

Για τη διασφάλιση της σιγουριάς και αξιοπιστίας των προϊόντων μας πρέπει οι επισκευές, εργασίες συντήρησης ή ρυθμίσεις να εκτελούνται από εξουσιοδοτημένα εργαστήρια σέρβις πελατών Μάκιτα.

ENGLISH**EC-DECLARATION OF CONFORMITY**

The undersigned, Yasuhiko Kanzaki, authorized by Makita Corporation, 3-11-8 Sumiyoshi-Cho, Anjo, Aichi, 446 Japan declares that this product

(Serial No. : series production)

manufactured by Makita Corporation in Japan is in compliance with the following standards or standardized documents,

HD400, EN50144, EN55014, EN61000*

in accordance with Council Directives, 73/23/EEC, 89/336/EEC and 98/37/EC.

*from 1st Jan. 2001

FRANÇAISE**DÉCLARATION DE CONFORMITÉ CE**

Je soussigné, Yasuhiko Kanzaki, mandaté par Makita Corporation, 3-11-8 Sumiyoshi-Cho, Anjo, Aichi, 446 Japan, déclare que ce produit

(No. de série: production en série)

fabriqué par Makita Corporation au Japon, est conformes aux normes ou aux documents normalisés suivants,

HD400, EN50144, EN55014, EN61000*

conformément aux Directives du Conseil, 73/23/CEE, 89/336/CEE et 98/37/EG.

*(Le) 1^{er} janvier 2001

DEUTSCH**CE-KONFORMITÄTSERKLÄRUNG**

Hiermit erklärt der Unterzeichnete, Yasuhiko Kanzaki, Bevollmächtigter von Makita Corporation, 3-11-8 Sumiyoshi-Cho, Anjo, Aichi, 446 Japan, daß dieses von der Firma Makita Corporation in Japan hergestellte Produkt

(Serien-Nr.: Serienproduktion)

gemäß den Ratsdirektiven 73/23/EWG, 89/336/EWG und 98/37/EG mit den folgenden Normen bzw.

Normendokumenten übereinstimmen:

HD400, EN50144, EN55014, EN61000*.

*gültig ab 1. Januar 2001

Yasuhiko Kanzaki

CE 94



Director Amministratore

Directeur Directeur

Direktor Director

MAKITA INTERNATIONAL EUROPE LTD.

Michigan Drive, Tongwell, Milton Keynes,
Bucks MK15 8JD, U.K.

ITALIANO**DICHIARAZIONE DI CONFORMITÀ CON LE NORME DELLA COMUNITÀ EUROPEA**

Il sottoscritto Yasuhiko Kanzaki, con l'autorizzazione della Makita Corporation, 3-11-8 Sumiyoshi-Cho, Anjo, Aichi, 446 Japan, dichiara che questo prodotto

(Numero di serie: Produzione in serie)

fabbricato dalla Makita Corporation in Giappone è conforme alle direttive europee riportate di seguito:

HD400, EN50144, EN55014, EN61000*

secondo le direttive del Consiglio 73/23/CEE, 89/336/CEE e 98/37/CE.

*1 gennaio 2001

NEDERLANDS**EG-VERKLARING VAN CONFORMITEIT**

De ondergetekende, Yasuhiko Kanzaki, gevolmachtigd door Makita Corporation, 3-11-8 Sumiyoshi-Cho, Anjo, Aichi, 446 Japan verklaart dat dit produkt

(Serienr. : serieproductie)

vervaardigd door Makita Corporation in Japan voldoet aan de volgende normen of genormaliseerde documenten,

HD400, EN50144, EN55014, EN61000*

in overeenstemming met de richtlijnen van de Raad 73/23/EEC, 89/336/EEC en 98/37/EC.

*1 januari, 2001

ESPAÑOL**DECLARACIÓN DE CONFORMIDAD DE LA CE**

El abajo firmante, Yasuhiko Kanzaki, autorizado por Makita Corporation, 3-11-8 Sumiyoshi-Cho, Anjo, Aichi, 446 Japan, declara que este producto

(Número de serie: producción en serie)

fabricado por Makita Corporation en Japón cumple las siguientes normas o documentos normalizados,

HD400, EN50144, EN55014, EN61000*

de acuerdo con las directivas comunitarias, 73/23/EEC, 89/336/EEC y 98/37/CE.

*1 de enero de 2001

PORTUGUÊS**DECLARAÇÃO DE CONFORMIDADE DA CE**

O abaixo assinado, Yasuhiko Kanzaki, autorizado pela Makita Corporation, 3-11-8 Sumiyoshi-Cho, Anjo, Aichi, 446 Japan, declara que este produto

(N. de série: produção em série)

fabricado pela Makita Corporation no Japão obedece às seguintes normas ou documentos normalizados,

HD400, EN50144, EN55014, EN61000*

de acordo com as directivas 73/23/CEE, 89/336/CEE e 98/37/CE do Conselho.

*1 de Janeiro de 2001

DANSK**EU-DEKLARATION OM KONFORMITET**

Undertegnede, Yasuhiko Kanzaki, med fuldmagt fra Makita Corporation, 3-11-8 Sumiyoshi-Cho, Anjo, Aichi, 446 Japan, erklærer hermed, at dette produkt

(Løbenummer: serieproduktion)

fremstillet af Makita Corporation i Japan, er i overensstemmelse med de følgende standarder eller normsættende dokumenter,

HD400, EN50144, EN55014, EN61000*

i overensstemmelse med Rådets Direktiver 73/23/EEC, 89/336/EEC og 98/37/EC.

*1. januar, 2001

SVENSKA**EG-DEKLARATION OM ÖVERENSSTÄMMELSE**

Undertecknad, Yasuhiko Kanzaki, auktoriserad av Makita Corporation, 3-11-8 Sumiyoshi-Cho, Anjo, Aichi, 446 Japan deklarerar att denna produkt

(serienummer: serieproduktion)

tillverkad av Makita Corporation i Japan, uppfyller kraven i följande standard eller standardiserade dokument,

HD400, EN50144, EN55014, EN61000*

i enlighet med EG-direktiven 73/23/EEC, 89/336/EEC och 98/37/EC.

*1 januari 2001

Yasuhiko Kanzaki

CE 94



Director Direktor

Direktør Johtaja

Direktör Διευθυντής

MAKITA INTERNATIONAL EUROPE LTD.

Michigan Drive, Tongwell, Milton Keynes,
Bucks MK15 8JD, U.K.

NORSK**EU's SAMSVARS-ERKLÆRING**

Undertegnede, Yasuhiko Kanzaki, med fullmakt fra Makita Corporation, 3-11-8 Sumiyoshi-Cho, Anjo, Aichi, 446 Japan bekrefter herved at dette produktet

(Serienr. : serieproduksjon)

fabrikeret av Makita Corporation, Japan, er i overensstemmelse med følgende standarder eller standardiserte dokumenter:

HD400, EN50144, EN55014, EN61000*,

i samsvar med Råds-direktivene, 73/23/EEC, 89/336/EEC og 98/37/EC.

*1. januar 2001

SUOMI**VAKUUTUS EC-VASTAAVUUDESTA**

Makita Corporation, 3-11-8 Sumiyoshi-Cho, Anjo, Aichi, 446 Japan valtuuttamana allekirjoittanut, Yasuhiko Kanzaki, vakuuttaa että tämä tuote

(Sarja nro : sarjan tuotantoo)

valmistanut Makita Corporation Japanissa vastaa seuraavia standardeja tai stardardoituja asiakirjoja

HD400, EN50144, EN55014, EN61000*

neuvoston direktiivien 73/23/EEC, 89/336/EEC ja 98/37/EC mukaisesti.

*1. tammikuuta 2001

ΕΛΛΗΝΙΚΑ**ΔΗΛΩΣΗ ΣΥΜΜΟΡΦΩΣΗΣ ΕΚ**

Ο υπογράφων, Yasuhiko Kanzaki, εξουσιοδοτημένος από την εταιρεία Makita Corporation, 3-11-8 Sumiyoshi-Cho, Anjo, Aichi, 446 Japan, δηλώνει ότι αυτό το προϊόν

(Αύξων Αρ.: παραγωγή σειράς)

κατασκευασμένο από την Εταιρεία Makita στην Ιαπωνία, βρίσκεται σε συμφωνία με τα ακόλουθα πρότυπα ή τυποποιημένα έγγραφα,

HD400, EN50144, EN55014, EN61000*,

σύμφωνα με τις Οδηγίες του Συμβουλίου, 73/23/EEC, 89/336/EEC και 98/37/ΕΚ.

*1ης Ιανουαρίου 2001

ENGLISH

Noise And Vibration Of Model 1806B

The typical A-weighted noise levels are

sound pressure level: 90 dB (A)

sound power level: 103 dB (A)

— Wear ear protection. —

The typical weighted root mean square acceleration value is not more than 2,5 m/s².

FRANÇAISE

Bruit et vibrations du modèle 1806B

Les niveaux de bruit pondérés A types sont:

niveau de pression sonore: 90 dB (A)

niveau de puissance du son: 103 dB (A)

— Porter des protecteurs anti-bruit. —

L'accélération pondérée ne dépasse pas 2,5 m/s².

DEUTSCH

Geräusch- und Vibrationsentwicklung des Modells 1806B

Die typischen A-bewerteten Geräuschpegel betragen:

Schalldruckpegel: 90 dB (A)

Schalleistungspegel: 103 dB (A)

— Gehörschutz tragen. —

Der gewichtete Effektivwert der Beschleunigung beträgt nicht mehr als 2,5 m/s².

ITALIANO

Rumore e vibrazioni del modello 1806B

I livelli del rumore pesati secondo la curva A sono:

Livello pressione sonora: 90 dB (A)

Livello potenza sonora: 103 dB (A)

— Indossare i paraorecchi. —

Il valore quadratico medio di accelerazione non supera i 2,5 m/s².

NEDERLANDS

Geluidsniveau en trilling van het model 1806B

De typische A-gewogen geluidsniveau's zijn

geluidsdruk-niveau: 90 dB (A)

geluidsenergie-niveau: 103 dB (A)

— Draag oorbeschermers. —

De typische gewogen effectieve versnellingswaarde is niet meer dan 2,5 m/s².

ESPAÑOL

Ruido y vibración del modelo 1806B

Los niveles típicos de ruido ponderados A son

presión sonora: 90 dB (A)

nivel de potencia sonora: 103 dB (A)

— Póngase protectores en los oídos. —

El valor ponderado de la aceleración no sobrepasa los 2,5 m/s².

PORTUGUÊS

Ruído e Vibração do Modelo 1806B

Os níveis normais de ruído A são

nível de pressão de som: 90 dB (A)

nível do som: 103 dB (A)

— Utilize protectores para os ouvidos —

O valor médio da aceleração é inferior a 2,5 m/s².

DANSK

Lyd og vibration fra model 1806B

De typiske A-vægtede lydnlvauer er

lydtryksniveau: 90 dB (A)

lydeffektniveau: 103 dB (A)

— Bær høreværn. —

Den vægtede effektive accelerationsværdi overstiger ikke 2,5 m/s².

SVENSKA

Buller och vibration hos modell 1806B

De typiska A-vägda bullernivåerna är

ljudtrycksnivå: 90 dB (A)

ljudeffektnivå: 103 dB (A)

— Använd hörselskydd —

Det typiskt vägda effektivvärdet för acceleration överstiger inte 2,5 m/s².

NORSK

Støy og vibrasjon fra modell 1806B

De vanlige A-belastede støynivå er

lydtrykknivå: 90 dB (A)

lydstyrkenivå: 103 dB (A)

— Benytt hørselvern —

Den vanlig belastede effektiv-verdi for akselerasjon overskrider ikke 2,5 m/s².

SUOMI

Mallin melutaso ja värinä 1806B

Typilliset A-painotetut melutasot ovat

äänenpainetaso: 90 dB (A)

äänen tehotaso: 103 dB (A)

— Käytä kuulosuojaimia. —

Typillinen kiihtyvyyden painotettu tehollisarvo ei ylitä 2,5 m/s².

ΕΛΛΗΝΙΚΑ

Θόρυβος Και Κραδασμός του μοντέλου 1806B

Οι τυπικές Α-μετρούμενες εντάσεις ήχου είναι

πίεση ήχου: 90 dB (A)

δύναμη του ήχου: 103 dB (A)

— Φοράτε ωτοασπίδες. —

Η τυπική αξία της μετρούμενης ρίζας του μέσου τετραγώνου της επιτάχυνσης δεν ξεπερνά τα 2,5 m/s².

Makita Corporation

Anjo, Aichi, Japan

Made in Japan

883347E978