



Ingletadora Telescópica
LS0815FL 216mm

Alta capacidad de corte

Máx. capacidad de corte
65mm a 90°



Máx. ancho de
corte: 305 mm

Máx. altura
de corte: 65 mm

Photo: LS0815F

Láser



Corte a bisel



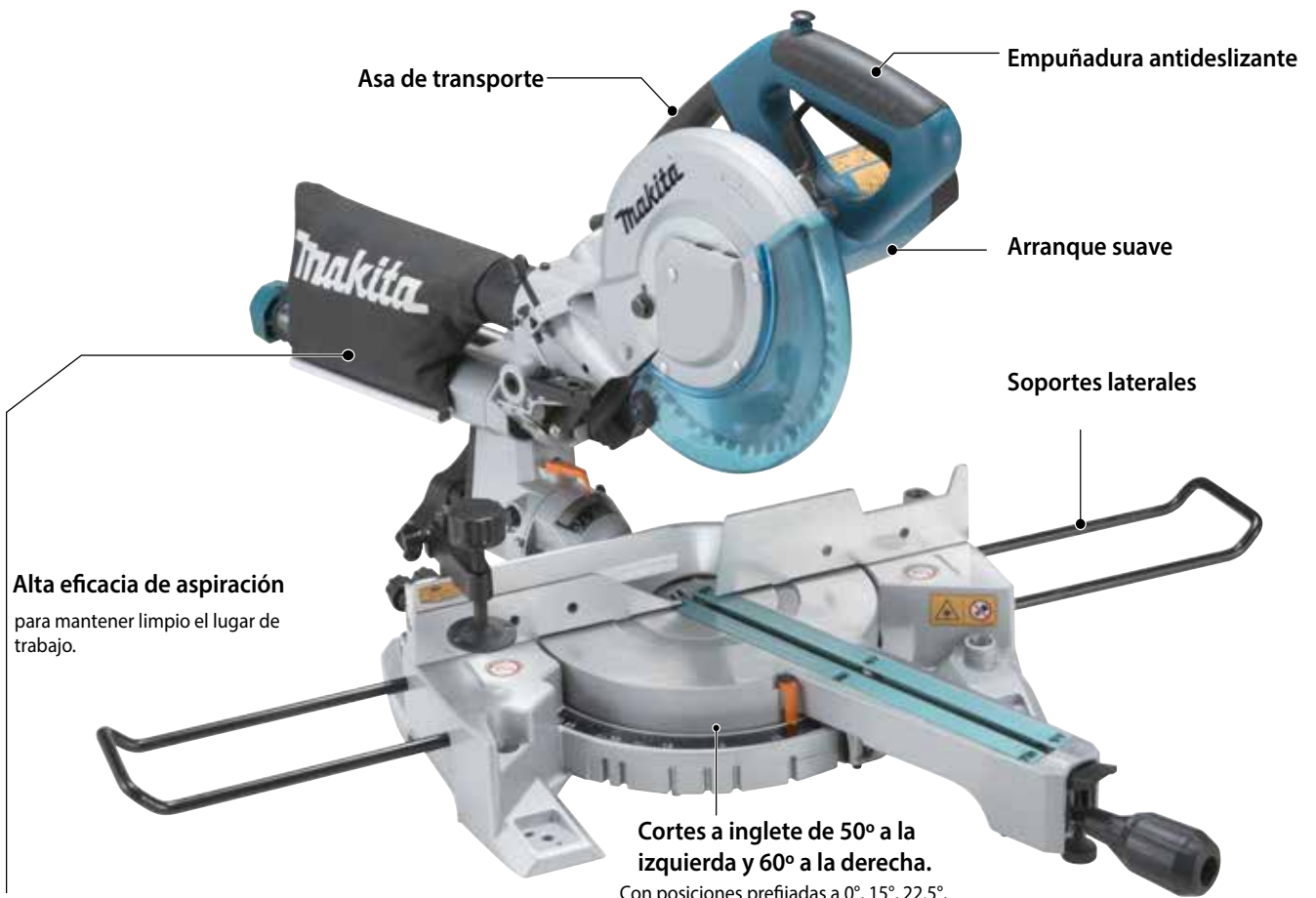

Alta eficacia de aspiración
para mantener limpio el lugar de trabajo.

Cortes a inglete de 50° a la izquierda y 60° a la derecha.

Con posiciones prefijadas a 0°, 15°, 22.5°, 31.6°, 45° izq./dcha., 50° izq. y 60° derecha

Cortes en madera de abeto Douglas (20mm) a 90° conectado a un aspirador

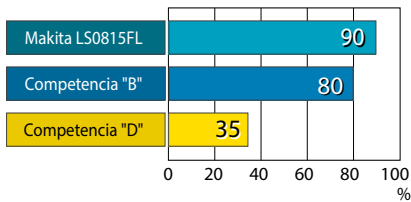

Cortes en madera de abeto Douglas (60mm) a 90° con la bolsa de polvo conectada

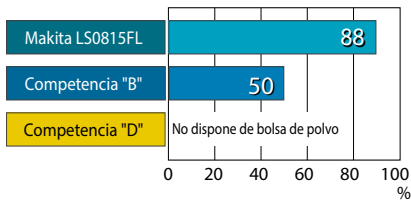

Realiza cortes a bisel hasta 48° a izquierda y 5° a derecha.

Se puede cambiar el ángulo de corte de 45° a 48° (izquierda) y de 0° a 5° (derecha) con solo apretar un botón.

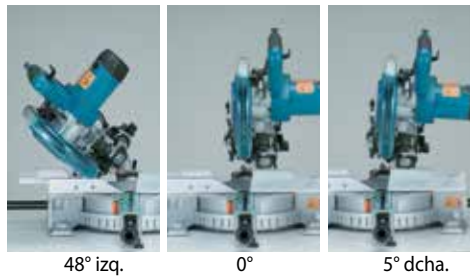

Láser incorporado

No necesita ningún tipo de batería ya que utiliza la corriente eléctrica de la herramienta.



Luz LED

Capacidad de corte

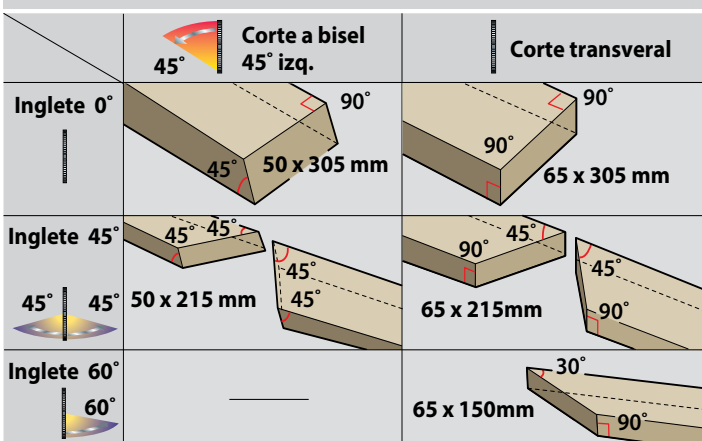

Ingleteradora telescópica

LS0815FL 216mm

Potencia	1.400W
Máx. Capacidad de corte	a 0 grados: 65 x 305mm a 45 grados: 50 x 305 mm
Diámetro ext. del disco	216 mm
Revoluciones por minuto	5.000 R.p.m
Dimensiones (L x An x Al)	755 x 450 x 488 mm
Peso	14,1 kg
Longitud del cable	2.5 m

- Doble aislamiento
- Arranque suave
- Cabezal basculante 45° izq./ 5° dcha.
- Láser
- Conectable a un aspirador
- Iluminación en el área de trabajo

Equipo básico:
Disco de HM 216mm. Bolsa recoge viruta. Soportes laterales (2). Escuadra y mordaza vertical.

El equipo básico puede variar.

Makita S.A.

C/ Juan de la Cierva, 7 - 15
28820 Coslada, Madrid
Telf.: (+34) 91 671 12 62
Fax.: (+34) 91 671 82 93